



Sigma 2-7

Sigma 2-7 IVD

a partir del n.º de fábrica 157336



Centrifugadora de
laboratorio

Manual del operador

¡Conservar para un uso posterior!

© Copyright by
Sigma Laborzentrifugen GmbH
An der Unteren Söse 50
37520 Osterode am Harz
Alemania

Tel.: +49 (0) 5522 / 5007-0
Fax: +49 (0) 5522 / 5007-12
Internet: www.sigma-zentrifugen.de
E-Mail: info@sigma-zentrifugen.de

1	Información general	9
1.1	Importancia del manual del operador.....	9
1.2	Uso previsto.....	9
1.3	Garantía y responsabilidad.....	9
1.4	Derechos de autor.....	10
1.5	Normas y disposiciones.....	10
1.6	Volumen de suministro.....	10
2	Estructura y modo de funcionamiento	11
2.1	Estructura de la centrifugadora.....	11
2.1.1	Elementos de función y mando.....	11
2.1.2	Placa de características.....	12
2.2	Modo de funcionamiento.....	13
2.2.1	Principio de centrifugado.....	13
2.2.2	Campo de aplicación.....	13
2.2.2.1	Revoluciones, radio, aceleración centrífuga relativa.....	14
2.2.2.2	Densidad.....	14
3	Seguridad	15
3.1	Rotulación del aparato.....	15
3.2	Explicación de los símbolos e indicaciones.....	16
3.3	Responsabilidades del operador.....	17
3.4	Requisitos del personal.....	18
3.5	Indicaciones de seguridad informales.....	19
3.6	Indicaciones de seguridad.....	20
3.6.1	Seguridad eléctrica.....	20
3.6.2	Seguridad mecánica.....	20
3.6.3	Protección contra incendios.....	21
3.6.4	Seguridad química y biológica.....	21
3.6.5	Indicaciones de seguridad relativas al centrifugado.....	22
3.6.6	Resistencia de plásticos.....	22
3.6.7	Seguridad de los rotores y accesorios.....	23
3.6.7.1	Identificación de rotores y accesorios.....	23
3.6.7.2	Vida útil (para centrifugadoras según la Directiva relativa a las máquinas).....	23
3.6.7.3	Vida útil (para centrifugadoras según la Directiva sobre productos sanitarios para diagnóstico in vitro).....	24
3.6.7.4	Vida útil del recubrimiento del rotor Sigma Comfort.....	25
3.7	Dispositivos de seguridad.....	27
3.7.1	Bloqueo de la tapa.....	27
3.7.2	Monitorización de parada.....	27
3.7.3	Control del sistema.....	27
3.7.4	Comprobación del conductor de tierra.....	27
3.8	Comportamiento en caso de peligros y accidentes.....	27
3.9	Riesgos residuales.....	27

Índice

4	Almacenamiento y transporte	28
4.1	Dimensiones y peso.....	28
4.2	Condiciones de almacenamiento.....	28
4.3	Indicaciones de transporte.....	28
4.4	Embalaje.....	29
4.5	Seguro de transporte.....	29
5	Instalación y conexión	30
5.1	Lugar de instalación.....	30
5.2	Alimentación eléctrica.....	30
5.2.1	Tipo de conexión.....	30
5.2.2	Fusibles en la instalación del cliente.....	31
6	Funcionamiento	32
6.1	Primera puesta en marcha.....	32
6.2	Encendido.....	32
6.2.1	Abrir y cerrar la tapa.....	32
6.2.2	Inserción de rotores y accesorios.....	33
6.2.2.1	Inserción de un rotor.....	33
6.2.2.2	Inserción de accesorios.....	34
6.2.2.3	Adaptador.....	35
6.2.2.4	Recipientes.....	35
6.3	Unidad de control Spincontrol Basic.....	36
6.3.1	Interfaz de usuario.....	36
6.3.2	Pantalla.....	36
6.3.3	Iniciar un centrifugado.....	37
6.3.4	Interrumpir un centrifugado.....	37
6.3.5	Interrumpir un proceso de frenado.....	37
6.3.6	Revoluciones/aceleración centrífuga relativa (ACR).....	37
6.3.6.1	Modificar el valor de revoluciones/ACR durante el ciclo.....	37
6.3.7	Tiempo de ejecución.....	38
6.3.7.1	Modificar el tiempo de ejecución durante el ciclo.....	38
6.3.7.2	Funcionamiento de corta duración ("Quick run").....	38
6.3.7.3	Funcionamiento continuo.....	38
6.3.8	Selección del rotor.....	39
6.3.9	Funciones de arranque y parada suave.....	40
6.3.10	Apertura automática de la tapa.....	40
6.3.11	Retardo de inicio ("Clotting time").....	40
6.3.12	Señal acústica.....	41
6.3.13	Tono de tecla.....	41
6.3.14	Bloqueo de teclas.....	41
6.3.15	Programa.....	42
6.3.15.1	Guardar los ajustes actuales.....	42
6.3.15.2	Llamar a programas almacenados.....	42
6.4	Apagado.....	42

7	Fallos y localización de errores	43
7.1	Fallos generales	43
7.1.1	Desbloqueo de emergencia	44
7.2	Tabla de mensajes de error	45
7.3	Contacto en caso de problemas técnicos.....	46
8	Mantenimiento y reparación	47
8.1	Tareas de mantenimiento	47
8.1.1	Centrifugadora.....	47
8.1.2	Accesorios.....	48
8.1.2.1	Accesorios de plástico	48
8.1.3	Rotor, vasos y soportes múltiples	49
8.1.3.1	Pernos de soporte.....	50
8.1.4	Rotura de vidrio	52
8.2	Esterilización y desinfección de la cámara del rotor y los accesorios.....	52
8.2.1	Esterilización en autoclave	53
8.3	Tareas de reparación.....	54
8.4	Devolución de componentes defectuosos.....	55
9	Eliminación	57
9.1	Eliminación de la centrifugadora	57
9.2	Eliminación del embalaje	57
10	Datos técnicos	58
10.1	Condiciones ambientales.....	58
10.2	Documentación técnica.....	58
11	Anexo	59
11.1	Programa de accesorios	59
11.1.1	Radios de los rotores.....	59
11.2	Diagrama de revoluciones-campo gravitatorio	60
11.3	Tabla: Vida útil de rotores y accesorios	61
11.4	Tabla de resistencias.....	62
11.5	Declaración de conformidad CE	67
12	Índice alfabético	71

Índice

1 Información general

1.1 Importancia del manual del operador

El requisito básico para un manejo seguro y un funcionamiento sin fallos de este aparato es el conocimiento de las indicaciones básicas de seguridad y de peligro.

El manual del operador contiene las indicaciones más importantes para un funcionamiento seguro de la centrifugadora.

Todas las personas que trabajen con este aparato deberán tener en cuenta este manual del operador, especialmente las indicaciones de seguridad y de peligro.

Además, se deben tener en cuenta las regulaciones y disposiciones relativas a la prevención de accidentes vigentes en el lugar de utilización.

1.2 Uso previsto

La centrifugadora de laboratorio es adecuada para la separación de componentes de distinta densidad en mezclas con una densidad máxima de 1,2 g/cm³.

La centrifugadora de laboratorio identificada con IVD está prevista para su utilización con muestras procedentes del cuerpo humano, incluyendo sangre y tejidos de donantes, en el marco de aplicaciones diagnósticas *in vitro*. Por consiguiente, se trata un producto sanitario según el Reglamento (UE) 2017/746 sobre productos diagnósticos *in vitro*.

La centrifugadora debe ser utilizada exclusivamente por personal especializado debidamente formado en salas de laboratorio cerradas.

El uso previsto también incluye

- la observación de todas las indicaciones del manual del operador y
- el cumplimiento de los plazos de inspección y mantenimiento.

La empresa Sigma Laborzentrifugen GmbH no se responsabiliza:

- de los daños derivados del uso inadecuado de la centrifugadora,
- de los resultados incorrectos derivados de procedimientos incorrectos o defectuosos que lleve a cabo el usuario.

1.3 Garantía y responsabilidad

Se aplican nuestros "Términos y condiciones generales", puestos a disposición del operador desde el momento de la celebración del contrato.

Queda excluida toda reclamación de garantía y responsabilidad si se debe a una o varias de las causas siguientes:

- uso no previsto,
- no observación de las indicaciones de seguridad y de peligro del manual del operador,
- puesta en marcha, utilización y mantenimiento incorrectos de la centrifugadora.

1 Información general

1.4 Derechos de autor

Los derechos de autor de este manual del operador siguen siendo propiedad de Sigma Laborzentrifugen GmbH.

Este manual del operador solo está destinado al operador y a su personal. Contiene normas e indicaciones y queda prohibida su

- reproducción,
- distribución o
- comunicación por otros medios, ya sea total o parcial.

Las infracciones pueden dar lugar a consecuencias jurídico-penales.

1.5 Normas y disposiciones

Estas instrucciones de uso se han elaborado de acuerdo con las normas y directivas europeas (ver cap. 11.5 - "Declaración de conformidad CE").

1.6 Volumen de suministro

La centrifugadora incluye:

- 1 cable de alimentación de red con conector IEC
- 1 llave de tubo entrecaras 4 (fijación del rotor) N.º de pedido 930 050
- 1 llave de tubo entrecaras 6 (desbloqueo de emergencia) N.º de pedido 930 056
- 1 tubo de grasa de alto rendimiento para pernos de soporte (30 g) N.º de pedido 71 401

Documentación

Manual del operador con declaración de conformidad CE (ver cap. 11.5 - "Declaración de conformidad CE")

Accesorios

Según su pedido, nuestra confirmación de pedido y nuestro albarán de entrega.

2 Estructura y modo de funcionamiento

2.1 Estructura de la centrifugadora

2.1.1 Elementos de función y mando

- 1 Tapa
- 2 Pantalla
- 3 Interfaz de usuario
(ver cap. 6.3.1 -
"Interfaz de usuario")



Fig. 1: Vista general de la centrifugadora

- 4 Portafusible
- 5 Interruptor de red
- 6 Placa de características
(ver cap. 2.1.2 -
"Placa de características")
- 7 Entrada de red



Fig. 2: Vista posterior de la centrifugadora (ejemplo)

2 Estructura y modo de funcionamiento

2.1.2 Placa de características

- 1 Fabricante
- 2 Consumo de potencia
- 3 Revoluciones máx.
- 4 Energía cinética máx.
- 5 Número de serie
- 6 Número de artículo
- 7 Fusible de entrada
- 8 Tensión nominal
- 9 Modelo
- 10 Tener en cuenta el manual del operador
- 11 Símbolo para eliminación separada (ver cap. 9 - "Eliminación")
- 12 Marcado IVD (si procede)
- 13 Fecha de fabricación
- 14 Marcado CE según la Directiva 2006/42/CE
- 15 Densidad máx. permitida

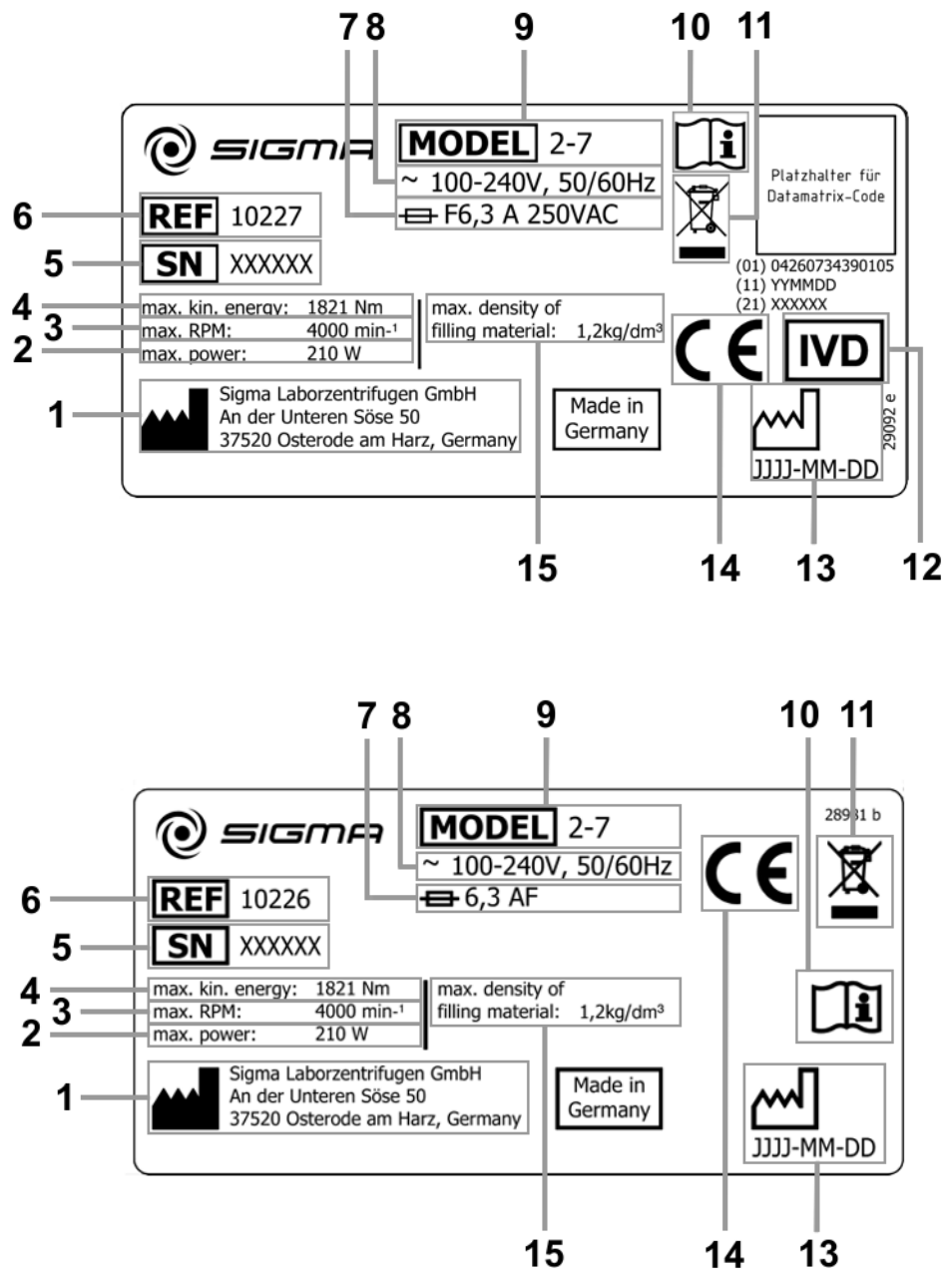

Fig. 3: Ejemplo de una placa de características

2.2 Modo de funcionamiento

2.2.1 Principio de centrifugado

El centrifugado es un método para separar los distintos componentes de mezclas heterogéneas (suspensiones, emulsiones o mezclas gaseosas). La mezcla de sustancias, que gira en una órbita, se expone durante este proceso a aceleración centrípeta, que es varias veces mayor que la aceleración por la gravedad terrestre.

Las centrifugadoras aprovechan la inercia en la cámara del rotor para separar sustancias. Las partículas o los medios de mayor densidad migran hacia fuera debido a su mayor inercia, desplazando los componentes de densidad menor, que quedan así en el centro.

La aceleración centrípeta de un cuerpo en una centrifugadora como efecto de la fuerza centrípeta depende de la distancia del cuerpo con respecto al eje de giro y de la velocidad angular, y aumenta de forma lineal con la distancia hasta el eje de giro y de forma cuadrática con la velocidad angular. A mayor radio de la cámara del rotor y a mayor número de revoluciones, mayor es la aceleración centrípeta. No obstante, también aumentan las fuerzas que actúan sobre el rotor.

2.2.2 Campo de aplicación

Existen diferentes modelos de centrifugadoras según el campo de aplicación y en función del tamaño de las partículas, del contenido en cuerpos sólidos y del flujo volumétrico de la mezcla de sustancias que se debe centrifugar.

La gama de los campos de aplicación abarca desde la utilización doméstica como centrifugadora para ensalada o miel hasta aplicaciones técnicas específicas en el ámbito clínico y biológico o bioquímico:

- Para un gran número de análisis clínicos químicos es necesario separar el material celular del líquido que se debe analizar. El proceso de sedimentación normal se acorta considerablemente en estos casos gracias al uso de centrifugadoras de laboratorio.
- En la industria del metal se utilizan centrifugadoras para eliminar el aceite de las virutas metálicas. Las lecherías utilizan centrifugadoras para separar p. ej., la leche de vaca en nata y leche desnatada.
- En la industria del azúcar se utilizan centrifugadoras especialmente grandes. En ellas se separa el sirope del azúcar cristalino.
- La ultracentrifugadora se utiliza sobre todo en biología y bioquímica para aislar partículas, como p. ej., virus. Se trata de una centrifugadora diseñada para alcanzar altas velocidades, hasta 500 000 rpm. El rotor se desplaza en un vacío para evitar la fricción del aire.

2 Estructura y modo de funcionamiento

2.2.2.1 Revoluciones, radio, aceleración centrífuga relativa

La aceleración "g" a la que están expuestas las muestras puede incrementarse aumentando el radio en la cámara del rotor y el número de revoluciones. Estos tres parámetros son interdependientes y están vinculados por medio de la fórmula siguiente:

$$\text{Aceleración centrífuga relativa ACR} = 11,18 \times 10^{-6} \times r \times n^2$$

r = radio en cm

n = revoluciones en min⁻¹

ACR sin dimensión

Al introducir dos valores, el tercero viene dado por la ecuación indicada. Si se modifica después el número de revoluciones o el radio, la aceleración centrífuga relativa resultante es recalculada automáticamente por la unidad de control de la centrifugadora. Si se modifica la ACR, el número de revoluciones se ajustará consecuentemente utilizando el radio especificado.

Encontrará una vista general de la relación entre revoluciones, radio y ACR en el diagrama de revoluciones-campo gravitatorio (ver cap. 11.2 - "Diagrama de revoluciones-campo gravitatorio").

2.2.2.2 Densidad

La centrifugadora de laboratorio es adecuada para la separación de componentes de distinta densidad en mezclas con una densidad máxima de 1,2 g/cm³. Todas las indicaciones relativas al número de revoluciones de los rotores y de los accesorios hacen referencia a líquidos con una densidad que corresponde a esa especificación. Si la densidad del líquido supera ese valor, el número de revoluciones máximo permitido de la centrifugadora deberá reducirse según la fórmula siguiente:

$$n = n_{max} \times \sqrt{(1,2/\rho)}$$

ρ = densidad en g/cm³

3 Seguridad

3.1 Rotulación del aparato

En esta centrifugadora se utilizan los rótulos que se describen a continuación:

	Encendido (conexión de red)		Flecha indicadora del sentido de giro
	Apagado (conexión de red)		Datos sobre la carga del rotor (ver cap. 6.2.2.2 - "Inserción de accesorios")
	Placa de características (ver cap. 2.1.2 - "Placa de características")		Marca CE según la Directiva 2006/42/CE
	No eliminar con la basura doméstica		Tener en cuenta el manual del operador
	Producto sanitario según el Reglamento (UE) 2017/746		Marca NRTL (solo para EE.UU. y Canadá)
	Marca RCM (solo para Australia)		Marca RoHS 2 China (solo para China)
	California Proposition 65 caracteres (solo para EE. UU.)		Símbolo UKCA (solo para GB)

NOTA

Las indicaciones de seguridad en la centrifugadora se deben mantener en estado legible y renovar en caso necesario.

NOTA

La rotulación varía en función de la versión de la centrifugadora y del país de destino.

3 Seguridad

3.2 Explicación de los símbolos e indicaciones

En el manual del operador se utilizan los siguientes nombres y símbolos para los peligros:



PELIGRO

Este símbolo indica un peligro **inminente** para la vida y la salud de las personas.

La no observación de estas indicaciones **provoca** graves daños a la salud e incluso lesiones mortales.



PELIGRO

Este símbolo indica un peligro **inminente** por tensión eléctrica para la vida y la salud de las personas.

La no observación de estas indicaciones **provoca** graves daños a la salud e incluso lesiones mortales.



ADVERTENCIA

Este símbolo indica un **posible** peligro para la vida y la salud de las personas.

La no observación de estas indicaciones **puede** provocar graves daños a la salud e incluso lesiones mortales.



PRECAUCIÓN

Este símbolo indica una posible situación peligrosa.

La no observación de estas indicaciones puede provocar lesiones leves o daños materiales.



NOTA

Este símbolo indica circunstancias importantes.

3.3 Responsabilidades del operador

El operador se compromete a permitir trabajar en la centrifugadora únicamente a personas especializadas debidamente formadas (siehe (ver cap. 3.4 - "Requisitos del personal"), párrafo "Usuarios").

Se deben especificar claramente las competencias del personal para el manejo, el mantenimiento y la reparación.

Se debe comprobar a intervalos periódicos (p. ej., mensualmente) si el personal trabaja de forma segura teniendo en cuenta el manual del operador y cumpliendo las directivas CE y las leyes nacionales sobre protección laboral y la normativa sobre prevención de accidentes.

Según las reglas internacionales para la salud y seguridad en el trabajo, el empresario (operador) debe (solo en Alemania: Reglas de la Mutua Profesional BGR 500 Cap. 2.11 Parte 3)

- adoptar medidas con el fin de evitar peligros para la vida y la salud durante el trabajo;
- procurar que las centrifugadoras se utilicen de la forma prevista (ver cap. 1.2 - "Uso previsto").
- adoptar medidas de protección contra incendios y explosiones cuando se trabaje con sustancias peligrosas;
- adoptar medidas para la apertura segura de centrifugadoras.

El operador deberá realizar una evaluación de riesgos en relación con posibles accidentes en el entorno de la centrifugadora y, en caso necesario, adoptar contramedidas constructivas.

El operador debe informar al personal de servicio de que cualquier incidente grave que haya tenido, pueda tener o haya podido tener, directa o indirectamente, alguna de las siguientes consecuencias se deberá comunicar al fabricante o a la autoridad competente:

- a) La muerte de un paciente, usuario o de otra persona;
- b) El deterioro grave, temporal o permanente, del estado de salud de un paciente, usuario o de otra persona;
- c) Una grave amenaza para la salud pública.

La centrifugadora se debe someter a un mantenimiento periódico (ver cap. 8 - "Mantenimiento y reparación").

Los componentes que no estén en perfectas condiciones se deben sustituir inmediatamente.

3 Seguridad

3.4 Requisitos del personal



PELIGRO

Riesgo de lesiones en caso de cualificación insuficiente del personal

Si personal no cualificado trabaja en la centrifugadora o permanece en la zona de peligro de la centrifugadora, se ocasionan peligros que pueden causar lesiones graves y daños materiales considerables.

- Todas las actividades debe realizarlas únicamente personal cualificado.
- Mantenga al personal no cualificado alejado de las zonas peligrosas.



PELIGRO

Peligro de muerte de personas no autorizadas, debido a los riesgos en la zona de peligro y de trabajo

Las personas no autorizadas que no cumplen los requisitos aquí descritos no son conscientes de los peligros de la zona de trabajo. Por lo tanto, existe riesgo de lesiones graves o incluso de muerte para las personas no autorizadas.

- Mantenga a las personas no autorizadas alejadas del peligro y de la zona de trabajo.
- En caso de duda, hable con las personas y diríjalas fuera de la zona de peligro y de trabajo.
- Interrumpa el trabajo mientras haya personas no autorizadas en la zona de peligro y de trabajo.

En estas instrucciones se indican las cualificaciones del personal, que se enumeran a continuación para las diferentes áreas de actividades:

Electricista

Gracias a su formación profesional, sus conocimientos y su experiencia, así como al conocimiento de las normas y reglamentos pertinentes, el electricista es capaz de realizar trabajos en instalaciones eléctricas y de reconocer y evitar posibles peligros de forma autónoma.

El electricista está especialmente formado para el entorno laboral en el que trabaja y conoce las normas y reglamentos pertinentes.

El electricista debe cumplir las disposiciones de la normativa legal aplicable en materia de prevención de accidentes.

Personal especializado

Gracias a su formación profesional, sus conocimientos y su experiencia, así como al conocimiento de las disposiciones pertinentes, el personal cualificado es capaz de realizar los trabajos asignados y de reconocer y evitar de forma autónoma los posibles peligros.

Usuarios

El aparato puede ser manejado por personas especializadas debidamente formadas que

- estén familiarizadas con las disposiciones básicas sobre seguridad laboral y prevención de accidentes;
- hayan leído y entendido este manual del operador, especialmente los capítulos sobre seguridad y las advertencias, y lo hayan confirmado mediante su firma;
- ha sido instruido en el manejo, mantenimiento o la revisión de esta centrifugadora.

El personal de servicio se asegurará de que cualquier incidente grave que haya tenido, pueda tener o haya podido tener, directa o indirectamente, alguna de las siguientes consecuencias, se comunique al fabricante o a la autoridad competente:

- a) La muerte de un paciente, usuario o de otra persona;
- b) El deterioro grave, temporal o permanente, del estado de salud de un paciente, usuario o de otra persona;
- c) Una grave amenaza para la salud pública.

3.5 Indicaciones de seguridad informales

- El manual del operador forma parte del producto.
- El manual del operador se debe guardar junto con la centrifugadora y se debe poder consultar en todo momento.
- El manual del operador se debe entregar a cualquier propietario o usuario posterior de la centrifugadora.
- Cualquier modificación, complemento o actualización recibida se debe añadir al manual del operador.
- Como complemento al manual del operador se debe proporcionar la normativa general y de la empresa para la prevención de accidentes y la protección medioambiental.
- Todas las indicaciones de seguridad y de peligro en la centrifugadora se deben mantener en estado legible y renovar en caso necesario.

3 Seguridad

3.6 Indicaciones de seguridad

3.6.1 Seguridad eléctrica

Como protección contra descargas eléctricas, la centrifugadora dispone de un enchufe y un cable de red con conexión a tierra. Para garantizar la eficacia de esta función de protección se deben tener en cuenta los puntos siguientes:



PELIGRO

- Asegúrese de que la toma de corriente mural esté correctamente conectada.
- La tensión de red debe coincidir con la indicada en la placa de características de la centrifugadora.
- La centrifugadora solo se debe utilizar con un cable de conexión de red intacto. Los cables de conexión de red dañados o defectuosos se deben sustituir inmediatamente.
- No coloque recipientes con líquido sobre la tapa de la centrifugadora o dentro de la distancia de seguridad de 30 cm. El líquido vertido podría penetrar en el aparato y dañar los componentes eléctricos o mecánicos.
- Las reparaciones y tareas de mantenimiento del sistema eléctrico que requieren el desmontaje del revestimiento están reservadas exclusivamente al personal especializado cualificado.
- Haga revisar periódicamente el equipo eléctrico del aparato por un electricista. Todos los defectos, como p. ej., conexiones sueltas o cables quemados, se deben reparar inmediatamente.
- Una vez finalizada cada medida de reparación o de mantenimiento, el personal especializado cualificado deberá llevar a cabo una inspección final de acuerdo con las normas correspondientes.

3.6.2 Seguridad mecánica

Para garantizar el funcionamiento seguro de la centrifugadora se deben observar las medidas siguientes:



ADVERTENCIA

- No abra nunca la tapa si el rotor está en marcha.
- No introduzca nunca las manos en la cámara del rotor si el rotor está en marcha.
- No utilice la centrifugadora si no está correctamente instalada.
- No utilice nunca la centrifugadora con el revestimiento desmontado.
- No utilice nunca la centrifugadora con rotores y piezas insertadas que presenten signos de corrosión u otros daños.
- Utilice solo rotores y accesorios aprobados por el fabricante. En caso de duda, consulte al fabricante (ver cap. 7.3 - "Contacto en caso de problemas técnicos").
- Al cerrar la tapa no introduzca nunca los dedos entre la tapa y la carcasa. ¡Peligro de aplastamiento!
- Los dispositivos de descarga de la tapa defectuosos permiten que la tapa de la centrifugadora se caiga (en su caso, avise al servicio técnico). ¡Peligro de aplastamiento!
- Queda prohibido golpear o mover la centrifugadora durante el funcionamiento.
- Queda prohibido arrimarse a o apoyarse sobre la centrifugadora durante el funcionamiento.

**ADVERTENCIA**

- No centrifugue sustancias que puedan dañar el material de los rotores, las piezas insertadas o la centrifugadora. Las sustancias intensamente corrosivas provocan p. ej., daños materiales y alteran la resistencia mecánica del rotor y las piezas insertadas.
- En caso de fallos de funcionamiento, pare inmediatamente la centrifugadora. Elimine el fallo (ver cap. 7 - "Fallos y localización de errores") o informe en caso necesario a Sigma Laborzentrifugen GmbH (ver cap. 7.3 - "Contacto en caso de problemas técnicos").
- Las reparaciones solo deben ser realizadas por especialistas autorizados.
- Antes de cada puesta en marcha compruebe si la centrifugadora, el rotor y los accesorios presentan daños apreciables y preste especial atención a alteraciones estructurales visibles en todos los componentes de goma (p. ej., cubierta del motor, junta de la tapa, adaptador). Los componentes defectuosos se deben sustituir inmediatamente.
- Si no utiliza la centrifugadora, abra la tapa para que puedan evaporarse los posibles líquidos existentes.

3.6.3 Protección contra incendios**PELIGRO**

- Está prohibido centrifugar sustancias explosivas o inflamables.
- No utilice nunca la centrifugadora en atmósferas con riesgo de explosión.

3.6.4 Seguridad química y biológica

Si se deben centrifugar sustancias infecciosas, tóxicas, patógenas o radioactivas, el usuario será responsable de que se cumplan todas las normas de seguridad, directivas y medidas de precaución y de seguridad aplicables.

**PELIGRO**

- Las sustancias infecciosas, tóxicas, patógenas y radioactivas solo se deben utilizar en sistemas de obturación certificados específicos con sellado biológico para impedir la liberación del material.
- Por propia seguridad, es imprescindible respetar las medidas de precaución correspondientes si existe peligro de una contaminación tóxica, radioactiva o por patógenos.
- Está prohibido centrifugar materiales que interaccionan químicamente con alta energía.

**ADVERTENCIA**

- Es imprescindible respetar las medidas locales para la contención de emisiones nocivas (en función de las sustancias que se deben centrifugar).
- Para utilizar la centrifugadora no es necesaria ropa de protección. Es posible que el material que se debe centrifugar requiera medidas de seguridad especiales (p. ej., el centrifugado de sustancias infecciosas, tóxicas, radioactivas o patógenas).

3 Seguridad

3.6.5 Indicaciones de seguridad relativas al centrifugado

Antes de cada centrifugado se deben tener en cuenta las siguientes indicaciones:



ADVERTENCIA

- Compruebe la instalación y conexión correctas de la centrifugadora (ver cap. 5 - "Instalación y conexión").
- Mantenga siempre una zona de seguridad de al menos 30 cm alrededor de la centrifugadora, con respecto a la pared y otros equipos.
- No almacene nunca sustancias peligrosas de ningún tipo dentro de la zona de seguridad de la centrifugadora.
- No permanezca dentro de la zona de seguridad de la centrifugadora más tiempo del necesario para la utilización.
- Utilice solo rotores y accesorios aprobados por el fabricante. ¡No utilice productos de calidad inferior! La rotura de vidrio o el estallido de recipientes pueden provocar a elevadas revoluciones un desequilibrio peligroso.
- Compruebe el asiento correcto del rotor y de los vasos (ver cap. 6.2.2.1 - "Inserción de un rotor").
- Tenga en cuenta las indicaciones relativas a la inserción de accesorios (ver cap. 6.2.2.2 - "Inserción de accesorios").
- El rotor debe estar cargado en simetría rotativa y con una distribución uniforme del peso.
- Reduzca las revoluciones si se utilizan líquidos con una densidad $> 1,2 \text{ g/cm}^3$ (ver cap. 2.2.2.2 - "Densidad").
- Se prohíbe el uso de la centrifugadora si el rotor ha sido cargado de forma asimétrica.
- Se prohíbe el uso de la centrifugadora con recipientes demasiado largos.

3.6.6 Resistencia de plásticos

Los efectos químicos alteran considerablemente la cadena polimérica de los plásticos y, por consiguiente, sus propiedades físicas. Al trabajar con disolventes, ácidos o bases pueden dañarse los componentes de plástico.



NOTA

- ¡Tenga en cuenta la tabla de resistencias (ver cap. 11.4 - "Tabla de resistencias")!

3.6.7 Seguridad de los rotores y accesorios

3.6.7.1 Identificación de rotores y accesorios

Identificación de la vida útil de rotores y accesorios

ver capítulo 3.6.7.2 - "Vida útil (para centrifugadoras según la Directiva relativa a las máquinas)" y capítulo 3.6.7.3 - "Vida útil (para centrifugadoras según la Directiva sobre productos sanitarios para diagnóstico in vitro)"

Identificación de rotores con recubrimiento del rotor Sigma Comfort

ver capítulo 3.6.7.4 - "Vida útil del recubrimiento del rotor Sigma Comfort"

3.6.7.2 Vida útil (para centrifugadoras según la Directiva relativa a las máquinas)

Los rotores y accesorios tienen una vida útil limitada.



ADVERTENCIA

- ¡Por motivos de seguridad se debe realizar una comprobación periódica (como mínimo una vez al mes)!
- Preste especial atención a las alteraciones como formación de corrosión, grietas, erosiones de material, etc.

- El aparato debe someterse a una comprobación por parte del fabricante a los 10 años.
- Por motivos de seguridad, el rotor debe eliminarse después de 50 000 ciclos.
- Si los datos relativos a la vida útil grabados en el rotor o en los accesorios no coinciden, se aplicarán de forma consecutiva: Por ejemplo, un vaso con el grabado "max. cycles = 10.000" tiene una vida útil de 10 000 ciclos; un rotor identificado con "Exp.Date 01/27" se deberá eliminar como máximo en enero de 2027 (ver figura).
- Si existen indicaciones sobre el número máximo de ciclos **y** sobre la vida útil, será determinante la indicación que se produzca primero.

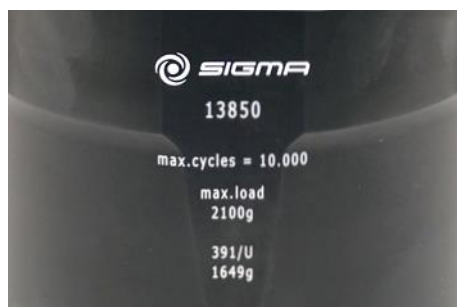

Fig. 4: Distinta vida útil – grabado en el vaso / rotor

i
NOTA

- Tenga en cuenta la tabla "Vida útil de rotores y accesorios" (ver cap. 11.3 - "Tabla: Vida útil de rotores y accesorios").

3 Seguridad

3.6.7.3 Vida útil (para centrifugadoras según la Directiva sobre productos sanitarios para diagnóstico in vitro)

Centrifugadora

La vida útil de la centrifugadora depende de varios factores, como el tipo y la frecuencia de uso, el ámbito de aplicación y los requisitos de conservación, mantenimiento y revisión.

- La vida útil prevista de la centrifugadora es de 10 años si se observan todos los intervalos de mantenimiento prescritos y se realizan inmediatamente los trabajos de mantenimiento necesarios (ver cap. 8.3 - "Tareas de reparación"). En caso de inobservancia, la vida útil de la centrifugadora se acortará en consecuencia.
- La disponibilidad de repuestos ya no se puede garantizar transcurridos 10 años de la fecha de fabricación de la centrifugadora.

Rotores y accesorios

Los rotores y accesorios tienen una vida útil limitada.



ADVERTENCIA

- ¡Por motivos de seguridad se debe realizar una comprobación periódica (como mínimo una vez al mes)!
- Preste especial atención a las alteraciones como formación de corrosión, grietas, erosiones de material, etc.
- Al cabo de 10 años se deben retirar del servicio los rotores y accesorios. En casos individuales, se pueden seguir utilizando después de la comprobarlos el fabricante.
- Por motivos de seguridad, el rotor debe eliminarse después de 50 000 ciclos.
- Si los datos relativos a la vida útil grabados en el rotor o en los accesorios no coinciden, se aplicarán de forma consecuente: Por ejemplo, un vaso con el grabado "max. cycles = 10.000" tiene una vida útil de 10 000 ciclos; un rotor identificado con "Exp.Date 01/27" se deberá eliminar como máximo en enero de 2027 (ver figura).
- Si existen indicaciones sobre el número máximo de ciclos **y** sobre la vida útil, será determinante la indicación que se produzca primero.

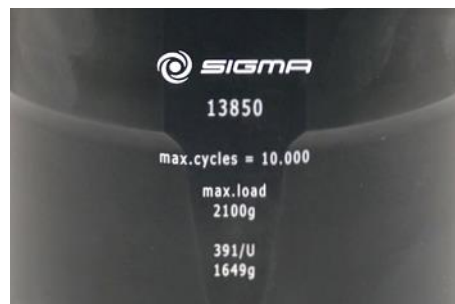

Fig. 5: Distinta vida útil – grabado en el vaso / rotor

i
NOTA

- Tenga en cuenta la tabla "Vida útil de rotores y accesorios" (ver cap. 11.3 - "Tabla: Vida útil de rotores y accesorios")!

3.6.7.4 Vida útil del recubrimiento del rotor Sigma Comfort

Identificación

Todos los rotores basculantes con recubrimiento Comfort están identificados con una "C" detrás del número de artículo. Estos rotores no requieren engrasado durante la vida útil del recubrimiento.

- 1 Identificación del recubrimiento del rotor Sigma Comfort
- 2 Perno de soporte



Fig. 6: Identificación de un rotor con recubrimiento Comfort (ejemplo)



Una lista de los rotores disponibles con recubrimiento Comfort e información sobre la vida útil del recubrimiento figura en el documento "Recubrimiento de rotor Sigma Comfort", que se adjunta a cada rotor con recubrimiento Comfort.

Vida útil

La vida útil del recubrimiento depende de la intensidad de uso del rotor y, por tanto, puede variar. Las series de pruebas han indicado resultados desde 7000 hasta 40 000 ciclos. La vida útil del recubrimiento del rotor Comfort se puede prolongar con medidas específicas.

La vida útil puede verse afectada por los factores siguientes:

- **Revoluciones / carga:**
La vida útil del recubrimiento aumenta por el factor 3,5 si las revoluciones o la carga se reducen aproximadamente un 15 %. Si la carga se reduce un 20 %, la vida útil incluso aumenta por un factor 5,5.
- **Temperatura:**
La vida útil del recubrimiento se reduce aproximadamente un 30 % con el uso a temperaturas reducidas (aprox. 4 °C) en comparación con el uso a temperatura ambiente (aprox. 20 °C).
- **Inserción de los vasos:**
Los vasos y el rotor forman una unidad. Para conseguir la mayor vida útil posible del recubrimiento se deberá utilizar siempre el mismo juego de vasos e insertar cada vaso en la misma posición en el rotor.
- **Frecuencia de la limpieza:**
Es necesaria una limpieza periódica de los accesorios. Cuando más a menudo sea necesario limpiar el rotor, menor será la vida útil del recubrimiento.

3 Seguridad



Los signos de uso en el recubrimiento negro no afectan negativamente el efecto de deslizamiento (ver fig. siguiente).



Fig. 7: Perno de soporte con signos de uso – no se requiere engrasado

Fin de la vida útil del recubrimiento Comfort

Una vez el revestimiento esté casi completamente desgastado y sea visible la superficie metálica del perno de apoyo (ver fig. siguiente), se reducirá el efecto de deslizamiento, los vasos oscilarán de forma irregular y se puede producir un desequilibrio indeseado.

- A partir de este momento y hasta el final de su vida útil, el rotor se deberá utilizar con pernos de soporte engrasados (grasa para pernos de soporte de alto rendimiento, n.º de pedido 71401).
- Marque el rotor en consecuencia para evitar un uso sin pernos de soporte engrasados.



Fig. 8: Perno de soporte con recubrimiento deslizante completamente desgastado - se requiere engrasado

3.7 Dispositivos de seguridad

3.7.1 Bloqueo de la tapa

La centrifugadora solo puede ponerse en marcha si la tapa está correctamente cerrada. Los bloqueos eléctricos deben haber encajado. La tapa solo se podrá abrir cuando se haya parado el rotor. Si la tapa se abre durante el funcionamiento mediante el desbloqueo de emergencia (ver cap. 7.1.1 - "Desbloqueo de emergencia"), la centrifugadora se apagará inmediatamente y se detendrá por inercia. Si la tapa está abierta, el motor está desconectado de la red. Por tanto no es posible poner en funcionamiento la centrifugadora.

3.7.2 Monitorización de parada

La tapa de la centrifugadora solo se puede abrir si el rotor está parado. La parada es vigilada por el ordenador.

3.7.3 Control del sistema

Un control de sistema interno vigila la plausibilidad del tráfico de datos y de las señales del sensor. El sistema efectúa una autovigilancia permanente y detecta fallos. Los mensajes de error se indican en la pantalla de revoluciones/ACR mediante un número (ver cap. 7.2 - "Tabla de mensajes de error").

3.7.4 Comprobación del conductor de tierra

Con un equipo de medición adecuado, el personal especializado autorizado podrá efectuar una comprobación del conductor de tierra. Infórmese en la línea de servicio técnico de Sigma (ver cap. 7.3 - "Contacto en caso de problemas técnicos").

3.8 Comportamiento en caso de peligros y accidentes



PELIGRO

- En situaciones de emergencia, apague inmediatamente la centrifugadora.
- En caso de duda, llame siempre al médico de urgencia.

3.9 Riesgos residuales

La centrifugadora se ha fabricado según el estado actual de la técnica y las normas de seguridad técnica reconocidas. No obstante, su uso puede conllevar peligros para la vida y la integridad física del usuario o de terceros, o provocar daños en el aparato o en otros bienes materiales.

- La centrifugadora solo se debe utilizar de la forma prevista (ver cap. 1.2 - "Uso previsto").
- El aparato solo se debe utilizar en perfecto estado.
- Todos los fallos que pudieran afectar a la seguridad se deberán subsanar inmediatamente.

4 Almacenamiento y transporte

4 Almacenamiento y transporte

4.1 Dimensiones y peso

	Sigma 2-7, Sigma 2-7 Cyto, Sigma 2-7 IVD
Altura:	293 mm
Altura con la tapa abierta:	643 mm
Anchura:	378 mm
Profundidad:	535 mm
Peso:	23 kg

4.2 Condiciones de almacenamiento

La centrifugadora se puede almacenar en el embalaje original sin problemas durante un año.

- Almacene la centrifugadora solo en lugares secos.
- La temperatura de almacenamiento permitida es de -20 °C hasta +60 °C.
- Si desea almacenar la centrifugadora durante más de un año o enviarla a ultramar, etc. es imprescindible que consulte al fabricante.

4.3 Indicaciones de transporte

- Para levantarla, sujete la centrifugadora por los lados.



PRECAUCIÓN

La centrifugadora pesa aprox. 23 kg.

- Embale la centrifugadora para el transporte; lo ideal es utilizar su embalaje original (ver cap. 4.4 - "Embalaje").

4.4 Embalaje

La centrifugadora va embalada en una caja de cartón.

- Abra la caja de cartón.
- Extraiga los accesorios.
- Retire los elementos de espuma superiores.
- Extraiga la centrifugadora de la caja de cartón. Para levantar la centrifugadora, sujétela siempre por los lados.



PRECAUCIÓN

La centrifugadora pesa aprox. 23 kg.

- Guarde el embalaje para un posible transporte posterior de la centrifugadora.

4.5 Seguro de transporte

La centrifugadora no dispone de seguro de transporte.

5 Instalación y conexión

5 Instalación y conexión

5.1 Lugar de instalación

La centrifugadora solo debe utilizarse en lugares cerrados y secos.

Toda la energía aportada a la centrifugadora es convertida en calor que se emite al aire ambiental.

- Asegure una ventilación suficiente.
- Deje una distancia de seguridad de como mínimo 30 cm alrededor de la centrifugadora, con respecto a la pared y otros equipos, para que los orificios de ventilación de la máquina sigan siendo eficaces en toda su sección transversal.
- No exponga la centrifugadora a cargas térmicas, p. ej., por fuentes de calor.
- Evite la exposición directa a la radiación solar (radiación UV).
- La mesa debe ser estable y disponer de un tablero sólido y plano.
- Atención: Durante el transporte de un entorno frío a uno más caliente se forma agua de condensación en la centrifugadora. La centrifugadora se debe haber secado completamente (como mín. durante 24 horas) antes de volver a ponerla en funcionamiento.

5.2 Alimentación eléctrica

5.2.1 Tipo de conexión



PELIGRO

La tensión de servicio indicada en la placa de características debe coincidir con la tensión de alimentación local.



PRECAUCIÓN

El enchufe de red sirve de dispositivo de desconexión y, por lo tanto, debe estar libremente accesible en todo momento.

Las centrifugadoras para laboratorio Sigma son aparatos de clase de protección I. Los aparatos de esta serie disponen de un cable de red de tres conductores con conector IEC.



NOTA

El cable de red desconectable no debe tener una longitud superior a 3 m. El cable de red no se debe sustituir por un cable red de dimensiones inadecuadas.

5.2.2 Fusibles en la instalación del cliente

Normalmente, la centrifugadora se debe proteger en la instalación del cliente con fusibles de 16 amperios de clase B.



Para garantizar una desconexión segura en caso de avería, en la instalación eléctrica se requiere un RCD (Residual Current Device = dispositivo de protección contra corriente residual) sensible a todas las corrientes.

6 Funcionamiento

6 Funcionamiento

6.1 Primera puesta en marcha



PELIGRO

- Antes de la primera puesta en marcha asegúrese de que la centrifugadora esté correctamente colocada e instalada (ver cap. 5 - "Instalación y conexión").

6.2 Encendido

- Pulse el interruptor de red.

Al encender la centrifugadora se iluminan brevemente todos los segmentos de la pantalla. Queda establecida la disponibilidad operativa.

6.2.1 Abrir y cerrar la tapa

La tapa se podrá abrir cuando la centrifugadora se haya parado.

- Pulse la tecla de la tapa para abrir la tapa.

Si la tapa está abierta, la centrifugadora no se puede poner en marcha.

- Para cerrar la tapa, presiónela hasta que el cierre encaje.



ADVERTENCIA

Al cerrar la tapa no introduzca nunca los dedos entre la tapa y la carcasa.
¡Peligro de aplastamiento!

6.2.2 Inserción de rotores y accesorios

6.2.2.1 Inserción de un rotor

- Abra la tapa de la centrifugadora con la tecla de la tapa.
- Desenrosque el tornillo de fijación del rotor en el sentido contrario a las agujas del reloj, pero no lo extraiga.
- Inserte el rotor desde arriba de forma vertical en el orificio central sobre el eje del motor.
- Apriete el tornillo de fijación del rotor en el sentido de las agujas del reloj mediante la llave para la fijación del rotor suministrada con un par de 3 Nm. mientras sujeta el rotor por el borde externo.
- ¡Tenga en cuenta las indicaciones de seguridad y de peligro (ver cap. 3 - "Seguridad")!



ADVERTENCIA

Una vez al día o después de 20 ciclos es necesario desenroscar unas vueltas el tornillo de fijación del rotor, levantar brevemente el rotor y volver a fijarlo. Solo así se puede garantizar una conexión correcta entre el alojamiento del rotor y el eje del motor.



NOTA

Los rotores se pueden utilizar sin tapa. En este caso aumentarán ligeramente los ruidos de funcionamiento y las temperaturas.

Extracción de un rotor

- Desenrosque el tornillo de fijación del rotor en el sentido contrario a las agujas del reloj y extraiga el rotor.

6 Funcionamiento

6.2.2.2 Inserción de accesorios

- Para el rotor insertado utilice exclusivamente recipientes adecuados.
- En los rotores oscilantes todas las posiciones se deben ocupar siempre con vasos.
- Para evitar un posible desequilibrio, las posiciones de rotación simétrica de los rotores se deben ocupar siempre con accesorios y llenados idénticos.

Centrifugado con recipientes de diferentes tamaños

es posible en principio. Pero para ello es imprescindible que las piezas que se inserten en posiciones de rotación simétrica sean idénticas.

Permitido

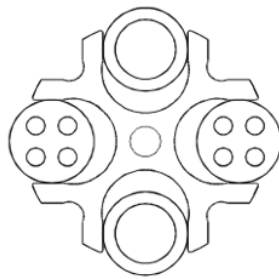

No permitido

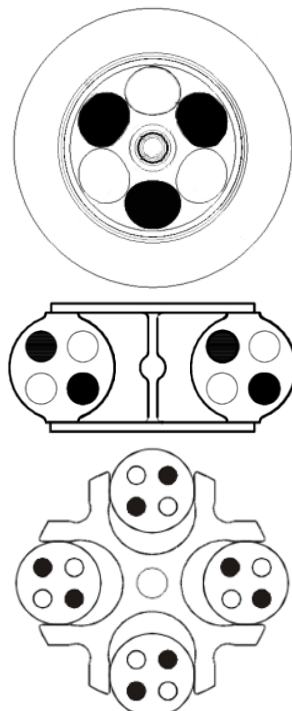

Fig. 9: Carga permitida y no permitida del rotor oscilante con diferentes tamaños de vasos (ejemplo)

Centrifugado con capacidad reducida

- Distribuya los recipientes de muestras en simetría rotativa de forma que los vasos y su suspensión estén sometidos a una carga uniforme.
- No se permite cargar los rotores angulares en solo un eje.

Permitido



No permitido



Fig. 10: Carga permitida y no permitida de rotores angulares y oscilantes (ejemplo)



Tenga en cuenta la rotulación del aparato (ver figura siguiente).
La indicación de seguridad en la centrifugadora se debe mantener en estado legible y renovar en caso necesario.

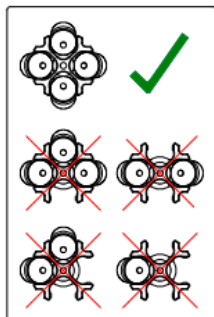

Fig. 11: Rotulación en la centrifugadora: carga de un rotor oscilante

6.2.2.3 Adaptador

Para garantizar un manejo fácil en caso de recipientes de diferentes tamaños se han desarrollado adaptadores adecuados.

- Cargue los adaptadores con el mismo número de recipientes y pesos idénticos y distribúyalos de forma simétrica para evitar un posible desequilibrio.
- Si no se ocupan todas las posiciones de los bastidores, es necesario cargar uniformemente los vasos. No se permite una carga solo en el borde del vaso.

6.2.2.4 Recipientes

Generalidades

- Cargue los recipientes fuera de la centrifugadora. Los líquidos en los vasos o en soportes múltiples provocan corrosión.
- Llene los recipientes con cuidado y distribuya el peso uniformemente. En caso de desequilibrio aumenta el desgaste de los rodamientos.
- Después del centrifugado, extraiga con cuidado los recipientes, para evitar que se vuelvan a mezclar las muestras.
- ¡Tenga en cuenta las indicaciones de seguridad y de peligro (ver cap. 3 - "Seguridad")!

Recipientes de vidrio

- Si se utilizan recipientes de vidrio no se debe superar un valor máximo de 4000 g (a excepción de los vasos de vidrio de alta resistencia para centrifugadoras; tenga en cuenta las correspondientes indicaciones de los fabricantes).
- El vaso para centrifugadora de 100 ml (n.º de pedido 15100) e debe insertar exclusivamente con acolchado de goma (n.º de pedido 16051) en los vasos.



PRECAUCIÓN

¡Si los vasos para centrifugadora (n.º de pedido 15100) se utilizan sin acolchado de goma, existe peligro de rotura de vidrio!

6 Funcionamiento

6.3 Unidad de control Spincontrol Basic

6.3.1 Interfaz de usuario

- 1 Pantalla
- 2 Tecla Set
- 3 Tecla de programa
- 4 Teclas de flecha
- 5 Tecla de la tapa
- 6 Tecla Start/Stop (Iniciar/Parar)
- 7 Tecla Quick run para ciclo corto



Fig. 12: Interfaz de usuario (ejemplo)

La centrifugadora se pone directamente en marcha a través de la interfaz de usuario. Al encender la centrifugadora se iluminan brevemente todos los segmentos de la pantalla. Queda establecida la disponibilidad operativa.

6.3.2 Pantalla

La pantalla está compuesta por los siguientes campos de indicación:

- 1 Campo para curva de frenado, modo de funcionamiento y programa
- 2 Campo de revoluciones / ACR
- 3 Campo de tiempo
- 4 Campo de selección del rotor

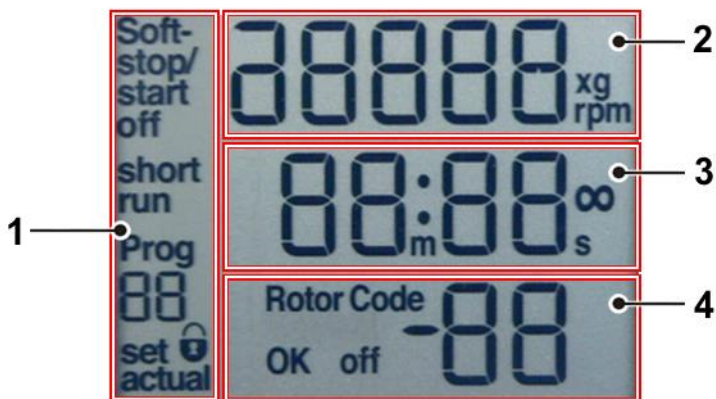

Fig. 13: Pantalla, totalmente activa

6.3.3 Iniciar un centrifugado

La centrifugadora estará operativa si el interruptor de red está encendido y la tapa está cerrada.

- Pulse la tecla Start/Stop (Iniciar/Parar) para iniciar un ciclo.

Durante el ciclo aparecerá en la parte inferior izquierda de la pantalla la indicación "actual".

Además, se enciende un LED azul en la zona del suelo de la centrifugadora. Se apagará si la centrifugadora se para.

6.3.4 Interrumpir un centrifugado

- Pulse la tecla Start/Stop (Iniciar/Parar) para interrumpir un centrifugado. El ciclo termina de forma prematura.

6.3.5 Interrumpir un proceso de frenado

- El proceso de frenado se interrumpe si se pulsa la tecla Start/Stop (Iniciar/Parar).

La centrifugadora se reinicia.

6.3.6 Revoluciones/aceleración centrífuga relativa (ACR)

El valor de ACR resulta de la geometría del rotor y de las revoluciones; por ello, los valores de ACR y de revoluciones son interdependientes. Al introducir uno de los dos valores se ajustará automáticamente el otro valor.

- Para introducir un valor, pulse varias veces la tecla "Set" hasta que la unidad correspondiente y la indicación "set" parpadeen en la parte inferior izquierda de la pantalla.
- Seleccione el valor de revoluciones o de ACR deseado pulsando las teclas de flecha.

Los datos se guardarán:

- al iniciar un centrifugado
- después de aprox. 20 segundos si durante este tiempo no se pulsa ninguna tecla.

Durante el ciclo podrá cambiar con las teclas de flecha entre el valor de revoluciones y de ACR.

6.3.6.1 Modificar el valor de revoluciones/ACR durante el ciclo

El valor de revoluciones o de ACR preseleccionado se puede modificar durante el ciclo de centrifugado.

- Pulse repetidas veces la tecla Set hasta que parpadee la unidad correspondiente en la pantalla.
- Modifique el valor de revoluciones o de ACR deseado pulsando las teclas de flecha. Los parámetros se aceptarán inmediatamente.

6 Funcionamiento

6.3.7 Tiempo de ejecución

En la línea media de la pantalla se indica el tiempo de ejecución preseleccionado. Durante el ciclo de centrifugado se indica el tiempo de funcionamiento residual. El tiempo de ejecución de la centrifugadora puede ajustarse en intervalos de segundos hasta 99 minutos y 59 segundos.

- Para introducir un tiempo de ejecución, pulse repetidas veces la tecla Set hasta que parpadee la unidad correspondiente en la pantalla.
- Introduzca el tiempo de ejecución deseado pulsando las teclas de flecha.

Los datos se guardarán:

- al iniciar un centrifugado
- después de aprox. 20 segundos si durante este tiempo no se pulsa ninguna tecla.

6.3.7.1 Modificar el tiempo de ejecución durante el ciclo

El tiempo de ejecución se puede modificar durante el ciclo de centrifugado.

- Pulse repetidas veces la tecla Set hasta que parpadee la unidad correspondiente en la pantalla.
- Modifique el tiempo de ejecución deseado pulsando las teclas de flecha. Los parámetros se aceptarán inmediatamente.



NOTA

Si se modifica el tiempo de ejecución durante el centrifugado, la centrifugadora funcionará durante todo el nuevo tiempo introducido sin tener en cuenta el tiempo de ejecución transcurrido hasta el momento.

6.3.7.2 Funcionamiento de corta duración ("Quick run")

Durante el funcionamiento de corta duración la centrifugadora acelera con potencia máxima hasta alcanzar la velocidad de rotación máxima.

- Pulse la tecla Quick run y manténgala pulsada durante el tiempo del funcionamiento de corta duración.

En la pantalla aparecerá la indicación "short run" y durante el funcionamiento de corta duración el tiempo se contabilizará en segundos en sentido ascendente. Tras soltar la tecla Quick run, la centrifugadora frenará con máxima potencia hasta la parada.

Cuando haya finalizado el funcionamiento de corta duración, la tapa se desbloqueará automáticamente y se volverá a indicar el programa anteriormente ajustado.

6.3.7.3 Funcionamiento continuo

En el modo de funcionamiento continuo el tiempo de ejecución de la centrifugadora no está limitado y se debe interrumpir manualmente. Durante el funcionamiento continuo, la centrifugadora acelera hasta alcanzar la velocidad de rotación preajustada.

- Para activar el funcionamiento continuo, pulse la tecla Set hasta que parpadee la unidad de tiempo en la pantalla.
- Pulse la tecla de flecha "abajo" hasta que la indicación en la pantalla cambie de "00:10" a "---:--".

Tras 99 min 59 s ya no se indicará el tiempo de ejecución ulterior en la pantalla. Sin embargo, el ciclo de centrifugado continuará.

- Para finalizar el funcionamiento continuo, pulse la tecla Start/Stop (Iniciar/Parar). Se finaliza el ciclo.
- Introduzca un tiempo de ejecución concreto. Cuando haya transcurrido ese tiempo finalizará el ciclo de centrifugado.

6.3.8 Selección del rotor

Según el modelo de centrifugadora, en la configuración de fábrica está preseleccionado un rotor. Si se utiliza un rotor diferente, se deberá ajustar la configuración para poder alcanzar la velocidad de rotación máxima especificada e indicar el valor de ACR correcto.

- Para seleccionar un rotor, pulse y mantenga pulsada la tecla Set, hasta que aparezca la pantalla de selección del rotor. A continuación, suelte la tecla Set.
- Seleccione con las teclas de flecha el código del rotor insertado en la tabla correspondiente (ver abajo).
- Pulse la tecla Set para confirmar la entrada.

El valor de ACR se ajusta al rotor seleccionado.



El rotor seleccionado se guarda en la posición de programa correspondiente.

Código	Rotor / Vaso
1	11037
2	11071 con 13299
3	11071 con 13296
4	12072
5	12073
6	11123 con 13223 (¡no aprobado para Sigma 2-7 IVD!)

6 Funcionamiento

6.3.9 Funciones de arranque y parada suave

La función de arranque suave prolonga el tiempo de aceleración, la función de parada suave prolonga el tiempo de frenado. La combinación correspondiente se indica en la pantalla.

- Pulse repetidas veces la tecla Set hasta que en el campo indicador superior izquierdo parpadee el segmento "Soft-stop/start".
- Pulse las teclas de flecha hasta que aparezca la indicación "Soft-stop/start on". Ahora están activadas las funciones de arranque y parada suave.
- Pulse las teclas de flecha hasta que aparezca la indicación "Soft-stop on". Ahora solo está activada la función de parada suave; el arranque se realiza con velocidad normal.
- Pulse las teclas de flecha hasta que aparezca la indicación "Soft off". Ahora, la centrifugadora vuelve a acelerar y frenar con velocidad normal.

Los datos se aceptarán inmediatamente y se guardarán tras aprox. 20 segundos.

Los ajustes también se pueden modificar durante el ciclo como se ha descrito anteriormente.

6.3.10 Apertura automática de la tapa

La apertura automática de la tapa abre automáticamente la tapa una vez que se ha parado el rotor. La apertura automática de la tapa está activada de fábrica.

- Para desactivar la apertura automática de la tapa, pulse y mantenga pulsada la tecla Set.
- Pulse 5 veces la tecla de flecha "arriba" y suelte después la tecla Set. Queda desactivada la apertura automática de la tapa.
- La apertura automática de la tapa se activa del mismo modo.

6.3.11 Retardo de inicio ("Clotting time")

Esta función se ha desarrollado específicamente para laboratorios que trabajan con tubos de suero con activador de la coagulación ("Clot activator"). En esta aplicación, las muestras deben reposar durante un tiempo definido antes del centrifugado. Este tiempo se denomina "Tiempo de coagulación" ("Clotting time").

Mediante la función de retardo de inicio se puede iniciar el proceso de centrifugado completo, incluido el tiempo de coagulación, con la inserción de las muestras sin necesidad de realizar entradas adicionales.

Una vez transcurrido el retardo de inicio especificado, la centrifugadora arrancará automáticamente con los parámetros preajustados.

Esta función está desactivada de fábrica.

- Para activar la función, pulse y mantenga pulsada la tecla Set.
- Pulse 4 veces la tecla de flecha "arriba" y suelte después la tecla Set.
- Seleccione con las teclas de flecha el retardo de inicio deseado.
- Pulse la tecla Set para confirmar la entrada.

Queda activado el retardo de inicio seleccionado. Durante el retardo de inicio ajustado se indica en la pantalla "clot" y el LED azul parpadea lentamente. Cuando se inicie el centrifugado propiamente dicho, se encenderá el LED de forma permanente.

- Para desactivar el retardo de inicio, proceda como se ha descrito anteriormente y seleccione el valor 0.

6.3.12 Señal acústica

Mediante esta función se ajusta una señal acústica que sonará al final del ciclo y en el caso de un mensaje de desequilibrio o de error. La señal acústica está activada de fábrica.

- Para desactivar la señal acústica, pulse y mantenga pulsada la tecla Set.
- Pulse 2 veces la tecla de flecha "arriba" y suelte después la tecla Set.

Queda desactivada la señal acústica.

- La señal acústica se activa del mismo modo.

6.3.13 Tono de tecla

Mediante esta función se ajusta una señal acústica que sonará cada vez que se pulsa una tecla. El tono de tecla está activado de fábrica.

- Para desactivar el tono de tecla, pulse y mantenga pulsada la tecla Set.
- Pulse 6 veces la tecla de flecha "arriba" y suelte después la tecla Set.

Queda desactivado el tono de tecla.

- El tono de tecla se activa del mismo modo.

6.3.14 Bloqueo de teclas

Para prevenir un uso no autorizado de la centrifugadora se pueden bloquear las teclas. El bloqueo de teclas está desactivado de fábrica.

- Para activar el bloqueo de teclas con la tapa abierta, pulse 3 veces la tecla Start/Stop (Iniciar/Parar) y manténgala pulsada tras la última vez hasta que aparezca el símbolo del candado en la pantalla.

Queda activado el bloqueo de teclas. La tecla Start/Stop (Iniciar/Parar), la tecla de la tapa y las teclas de flecha para cambiar entre la indicación de las revoluciones y del campo gravitatorio seguirán activas a pesar del bloqueo de teclas.

- El bloqueo de teclas se desactiva del mismo modo.

6 Funcionamiento

6.3.15 Programa

Un programa sirve para cargar ajustes recurrentes frecuentes de la centrifugadora. Se pueden guardar y llamar hasta 10 programas con los códigos 1 - 10.

6.3.15.1 Guardar los ajustes actuales

- Pulse la tecla de programa y seleccione con las teclas de flecha la posición de programa deseada. Ahora parpadea la indicación "Prog - -".
- Seleccione el rotor correcto.
- Pulse repetidas veces la tecla Set hasta que parpadee la unidad correspondiente en la pantalla. Seleccione de este modo los parámetros deseados.
- Para aceptar los datos, inicie la centrifugadora o pulse repetidas veces la tecla Set hasta que ya no parpadee la indicación "Prog - -".



Las posiciones de programa ya ocupadas se sobrescriben con los datos actuales.

6.3.15.2 Llamar a programas almacenados

- Pulse la tecla de programa y seleccione con las teclas de flecha la posición de programa deseada. Ahora parpadea la indicación "Prog - -".
- Asegúrese de que esté colocado el rotor correcto.
- Inicie la centrifugadora o pulse repetidas veces la tecla Set hasta que ya no parpadee la indicación "Prog - -".

6.4 Apagado

- Abra la centrifugadora cuando no la utilice para que pueda evaporarse la posible humedad existente.
- Apague la centrifugadora con el interruptor de red.

7 Fallos y localización de errores

7.1 Fallos generales

Los fallos se indican como mensaje de error con un número en la pantalla de revoluciones/ACR. Además parpadea rápidamente el LED azul del indicador de funcionamiento.

En caso de un error grave (p. ej., defecto del cierre de la tapa) transcurrirá un tiempo de seguridad que se contabilizará en la pantalla en sentido descendente. Durante este tiempo parpadean alternativamente "ERR" y "SAFE". Cuando haya transcurrido el tiempo de desconexión, aparecerá la indicación "OFF".



ADVERTENCIA

¡Apague la centrifugadora solo cuando se indique "OFF" en la pantalla! Solo de este modo estará garantizado que el rotor se ha parado completamente.

- Subsane la causa del error (ver tablas más adelante).
- Confirme los mensajes de error pulsando la tecla de la tapa.

Tipo de error	Posibles causas	Solución
Ninguna indicación en la pantalla	No hay tensión de red	Comprobar fusible de red
	Enchufe de red no insertado	Insertar firmemente el enchufe de red
	Interruptor de red apagado	Encender el interruptor de red
	La tapa no está correctamente cerrada	Cerrar la tapa
La centrifugadora no se pone en marcha: La indicación del valor nominal de las revoluciones no se modifica	Varias	Encender/apagar la alimentación de red. Si el error vuelve a aparecer, avisar al servicio técnico
	El cierre de la tapa no está correctamente cerrado	Abrir y cerrar la tapa. Si el error vuelve a aparecer, avisar al servicio técnico
La centrifugadora frena durante el ciclo e indica tras la reconexión un error del grupo 1-18	Varias	Encender/apagar la alimentación de red. Si el error vuelve a aparecer, avisar al servicio técnico
La centrifugadora frena durante el ciclo e indica el error 19	Varias	Confirmar pulsando la tecla de la tapa
No es posible abrir la tapa	Los cierres de la tapa no se han desbloqueado correctamente	Desbloquear la tapa manualmente (ver cap. 7.1.1 - "Desbloqueo de emergencia") y avisar al servicio técnico
	La junta se pega	Limpiar la junta de la tapa y frotarla con polvos de talco
No se alcanza el valor de temperatura (solo válido para centrifugadoras de refrigeración)	Condensador sucio	Informar al servicio técnico

7 Fallos y localización de errores

7.1.1 Desbloqueo de emergencia

Por ejemplo en caso de fallo de la corriente existe la posibilidad de abrir la tapa de la centrifugadora manualmente.

- Apague la centrifugadora con el interruptor de red y extraiga el enchufe de red.
- Haga palanca, p. ej., con un destornillador, y extraiga el obturador (ver figura, Pos. 1) situado en el revestimiento frontal.



Fig. 14: Posición del orificio para el desbloqueo de emergencia

- Inserte la llave Allen suministrada horizontalmente en el orificio y gírela en el sentido contrario a las agujas del reloj hasta el tope. El cierre de la tapa se desbloquea de forma audible.



Fig. 15: Desbloqueo manual del cierre de la tapa

- Vuelva a cerrar el orificio con el obturador.



ADVERTENCIA

La tapa solo se debe desbloquear y abrir si el rotor está parado.

Si la tapa se abre mediante el desbloqueo de emergencia durante el funcionamiento, la centrifugadora se apagará inmediatamente y se detendrá por inercia.

7.2 Tabla de mensajes de error

N.º de fallo	Tipo de error	Soluciones	Comentario
1-9	Error del sistema	<ul style="list-style-type: none"> Dejar que se pare por inercia Encender/apagar la alimentación de red 	Con todos los errores, la centrifugadora se para o se detiene por inercia
10-19	Error del tacómetro	<ul style="list-style-type: none"> Dejar que se pare por inercia Encender/apagar la alimentación de red 	
20-29	Error del motor	<ul style="list-style-type: none"> Apagar la alimentación de red Asegurar la ventilación 	
30-39	Error en EEPROM	<ul style="list-style-type: none"> Dejar que se pare por inercia Encender/apagar la alimentación de red 	Con los errores 34,35,36 parada; con los errores 37,38 mensaje
40-45	Error de temperatura (solo para centrifugadoras de refrigeración)	<ul style="list-style-type: none"> Dejar que se pare por inercia Apagar la alimentación de red Dejar enfriar Mejorar la ventilación (en el caso de centrifugadoras refrigeradas por aire) Garantizar un caudal de agua suficiente (en el caso de centrifugadoras refrigeradas por agua) 	
46-49	Error de desequilibrio (solo para centrifugadoras con detección de desequilibrio)	<ul style="list-style-type: none"> Dejar que se pare por inercia Apagar la alimentación de red Solucionar el desequilibrio 	
50-59	Error de tapa	<ul style="list-style-type: none"> Pulsar la tecla de la tapa Cerrar la tapa Extraer el cuerpo extraño del orificio del émbolo 	Si se producen los errores 50 y 51, la centrifugadora se para
60-69	Error de procesamiento	<ul style="list-style-type: none"> Dejar que se pare por inercia Encender/apagar la alimentación de red 	60 "Caída de corriente durante el ciclo"; 61 "Parada tras encender la alimentación de red"
70-79	Error de comunicación	<ul style="list-style-type: none"> Dejar que se pare por inercia Encender/apagar la alimentación de red 	
80-89	Error de parámetro	<ul style="list-style-type: none"> Apagar la alimentación de red Dejar enfriar Mejorar la ventilación 	Si se produce el error 83, solo mensaje
90-99	Otros errores	<ul style="list-style-type: none"> Comprobar conexiones Garantizar un caudal de agua suficiente (en el caso de centrifugadoras refrigeradas por agua) 	



Si no se pueden solucionar los errores: ¡Informe al servicio técnico!

7 Fallos y localización de errores

7.3 Contacto en caso de problemas técnicos

Para preguntas, fallos o consultas sobre repuestos:

desde Alemania:

Póngase en contacto con

Sigma Laborzentrifugen GmbH
An der Unteren Söse 50
37520 Osterode (Alemania)
Tel. +49 (0) 55 22 / 50 07-44 44
E-mail: support.lab@sigma-zentrifugen.de

desde fuera de Alemania:

Póngase en contacto con nuestra sucursal en su país. Encontrará la dirección en www.sigma-zentrifugen.de → [Socios comerciales]



- Si utiliza el servicio de atención al cliente, indique siempre el tipo de centrifugadora y el número de fábrica.

8 Mantenimiento y reparación

La centrifugadora, el rotor y los accesorios están expuestos a grandes cargas mecánicas. Un cuidadoso mantenimiento por parte del usuario prolonga la vida útil y evita averías prematuras.



PRECAUCIÓN

Si debido a un mantenimiento insuficiente se forma corrosión o se producen daños consecuenciales, no se podrá hacer responsable de ello al fabricante ni reclamarle derechos de garantía.

- Para limpiar la centrifugadora y los accesorios utilice agua jabonosa u otros productos de limpieza suaves solubles en agua con un pH entre 6 y 8 (ver también capítulo 8.2 - "Esterilización y desinfección de la cámara del rotor y los accesorios").
- No utilice sustancias corrosivas ni agresivas.
- No utilice disolventes.
- No utilice productos con componentes abrasivos o excoriantes.
- Las centrifugadoras y los rotores no se deben exponer a radiación UV intensa (p. ej., radiación solar) ni a cargas térmicas (p. ej., por fuentes de calor).

8.1 Tareas de mantenimiento

8.1.1 Centrifugadora

- Antes de limpiar la centrifugadora debe extraer el enchufe de red.
- Elimine meticulosamente con un paño los líquidos como agua, disolventes, ácidos y bases de la cámara del rotor. De este modo evitará que se dañen los rodamientos del motor.
- En caso de contaminación del interior de la centrifugadora con sustancias tóxicas, radioactivas o patógenas, límpielo inmediatamente con un producto descontaminante adecuado (en función del tipo de contaminación).



ADVERTENCIA

Por seguridad propia es imprescindible observar las medidas de precaución correspondientes si existe peligro de contaminación tóxica, radioactiva o por patógenos.

- Después de cada limpieza, engrase ligeramente el eje del motor con grasa de alto rendimiento para pernos de soporte (n.º de pedido 71401) y extienda la grasa con un paño hasta dejar una capa fina.

8 Mantenimiento y reparación

8.1.2 Accesorios



PRECAUCIÓN

Es imprescindible tener en cuenta las medidas de precaución especiales durante el mantenimiento de los accesorios.

¡En este caso se trata de medidas para garantizar la seguridad durante el funcionamiento!

- Los líquidos que pueden causar corrosión se deben eliminar sin demora del rotor, el vaso y los accesorios con agua corriente. Para limpiar los orificios de los rotores angulares utilice un cepillo para tubos de ensayo. A continuación, deje que el rotor se seque completamente boca abajo.
- Limpie los accesorios fuera de la centrifugadora; lo ideal es hacerlo después de cada uso, pero como mínimo debe hacerse una vez a la semana. Extraiga para ello los adaptadores existentes.



PRECAUCIÓN

¡No limpie nunca los accesorios en el lavavajillas!

En el lavavajillas se elimina la capa de eloxal; el resultado es la formación de grietas en los puntos expuestos a cargas.

- En caso de contaminación tóxica, radioactiva o por patógenos, los rotores y accesorios se deben limpiar inmediatamente con un producto descontaminante adecuado (en función del tipo de contaminación). Por seguridad propia es imprescindible observar las medidas de precaución correspondientes si existe peligro de contaminación tóxica, radioactiva o por patógenos.
- En caso necesario, seque los accesorios con un paño suave o en el armario de secado a aprox. 50 °C.

8.1.2.1 Accesorios de plástico

A mayor temperatura (p. ej., durante el secado) se reduce la resistencia de los plásticos frente a los productos químicos (ver cap. 11.4 - "Tabla de resistencias").

- Limpie cuidadosamente los accesorios de plástico cuando haya trabajado con disolventes, ácidos o bases.



ADVERTENCIA

¡Los accesorios de plástico no se deben engrasar!

8.1.3 Rotor, vasos y soportes múltiples

El rotor, los vasos y los soportes múltiples se han fabricado con máxima precisión para poder resistir las elevadas cargas permanentes de su campo de aplicación en combinación con campos gravitatorios intensos.

Las reacciones químicas y la corrosión por presión (combinación de distintas presiones y reacción química) pueden atacar o destruir la estructura de los metales. Las grietas prácticamente indetectables en la superficie aumentan de tamaño y debilitan el material sin presentar signos claramente visibles.

- Por consiguiente, el material se debe comprobar periódicamente (como mínimo una vez al mes) con respecto a
 - la formación de grietas
 - alteraciones visibles de la estructura en la superficie
 - puntos de presión
 - signos de corrosión
 - otras alteraciones.
- Compruebe los orificios de los rotores y de los soportes múltiples.
- Por su propia seguridad, sustituya sin demora los componentes dañados.
- Después de cada limpieza, engrase ligeramente el tornillo de fijación del rotor con grasa de alto rendimiento para pernos de soporte (n.º de pedido 71401) y extienda la grasa con un paño hasta dejar una capa fina.

8 Mantenimiento y reparación

8.1.3.1 Pernos de soporte

Vasos de plástico



¡Si se utilizan vasos de plástico, los pernos de soporte del rotor no se deben engrasar!

Vasos de aluminio

Rotores con recubrimiento del rotor Sigma Comfort



Los pernos de soporte de algunos rotores basculantes están provistos de un revestimiento deslizante. El recubrimiento reduce la fricción entre los vasos y los pernos.

Los pernos no requieren engrasado durante toda la vida útil del recubrimiento (ver cap. 3.6.7.4 - "Vida útil del recubrimiento del rotor Sigma Comfort")!

Todos los rotores basculantes con recubrimiento Comfort están identificados con una "C" detrás del número de artículo (ver cap. 3.6.7.1 - "Identificación de rotores y accesorios").



Una lista de los rotores disponibles con recubrimiento Comfort e información sobre la vida útil del recubrimiento figura en el documento "Recubrimiento Sigma Comfort", que se adjunta a cada rotor con recubrimiento deslizante.

Rotores sin recubrimiento del rotor Sigma Comfort

En los rotores que no disponen o ya no disponen de recubrimiento deslizante se deben engrasar los pernos de soporte. Solo así se garantiza una oscilación uniforme de los vasos y por consiguiente un funcionamiento suave de la centrifugadora. Los pernos de soporte insuficientemente engrasados pueden provocar la desconexión por desequilibrio.

- Limpie el perno de soporte y la ranura del vaso para eliminar la grasa para pernos de soporte usada.
- Aplique una pequeña cantidad de grasa de alto rendimiento para pernos de soporte (n.º de pedido 71401, ver figura siguiente) a los dos pernos de soporte de un vaso.



Fig. 1: Cantidad suficiente de grasa para pernos de soporte para un perno

- Inserte el vaso y desplácelo manualmente una vez hasta la posición de oscilación y de vuelta a la posición de inicio, para distribuir la grasa.
- Repita el procedimiento en todas las demás posiciones del vaso.

8 Mantenimiento y reparación

8.1.4 Rotura de vidrio



PRECAUCIÓN

Si se rompe un vidrio se deben eliminar inmediatamente todos los fragmentos (p. ej., con una aspiradora). Las piezas insertadas de goma se deben sustituir, ya que incluso con una limpieza meticulosa resulta imposible eliminar todas las partículas de vidrio.

Los fragmentos de vidrio dañan el recubrimiento superficial (p. ej., capa de eloxal) de los vasos y se produce corrosión.

Los fragmentos de vidrio en las piezas insertadas de goma de los vasos provocan a su vez que se rompan otros vidrios.

Los fragmentos de vidrio en el cojinete giratorio de los pernos de soporte impiden una oscilación uniforme de los vasos y los soportes múltiples y se produce un desequilibrio.

Debido a la intensa circulación de aire en la cámara del rotor, los fragmentos de vidrio provocan la abrasión del metal. El fino polvo metálico no solo contamina intensamente la cámara del rotor, el rotor y las muestras, sino que también daña las superficies de los accesorios, los rotores y la cámara del rotor.

Eliminación de los pequeños fragmentos de vidrio y del polvo metálico de la cámara del rotor:

- Aplique una capa gruesa de vaselina o un producto similar en el tercio superior de la cámara del rotor.
- A continuación, haga girar el rotor durante unos minutos a una velocidad media (aprox. 2000 min⁻¹). Durante este procedimiento, el polvo y los fragmentos de vidrio se adhieren a la capa de grasa.
- A continuación, elimine con un paño la capa de grasa con el polvo y los fragmentos de vidrio.
- En caso necesario, repita el proceso.

8.2 Esterilización y desinfección de la cámara del rotor y los accesorios

- Utilice desinfectantes habituales en el comercio, como p. ej., Sagrotan[®], Buraton[®] o Terralin[®] (disponibles en farmacias o droguerías).
- La centrifugadora y los accesorios están compuestos por materiales diferentes. Se deben tener en cuenta las posibles incompatibilidades.
- Antes de utilizar productos de limpieza y desinfectantes distintos a los recomendados por nosotros, el usuario debe consultar al fabricante para asegurarse de que el procedimiento no daña la centrifugadora.
- Para la esterilización en autoclave se debe tener en cuenta la resistencia térmica permanente de los diferentes materiales (ver cap. 8.2.1 - "Esterilización en autoclave").

En caso de duda, consulte al fabricante (ver cap. 7.3 - "Contacto en caso de problemas técnicos").



PELIGRO

Si se utilizan sustancias peligrosas (p. ej., sustancias infecciosas y patógenas) es obligatorio desinfectar la centrifugadora y los accesorios.

8.2.1 Esterilización en autoclave

La vida útil de los accesorios depende en primer lugar de la frecuencia con la que se esterilizan en autoclave y se utilizan.

- Sustituya los accesorios inmediatamente cuando detecte los primeros signos de decoloración, alteración estructural, fugas, etc.
- Durante la esterilización en autoclave es imprescindible asegurarse de que las tapas no estén enroscadas en los recipientes para evitar que estos puedan deformarse.



No se puede descartar por completo que las piezas de plástico, p. ej., tapas o bastidores, se deformen durante la esterilización en autoclave.

Categoría	Tipo de accesorio	Abreviatura material	121 °C 20 min	134 °C 20 min	Notas
Rotores y tapas	Rotores de aluminio	AL	sí	sí	
	Rotores de polipropileno	PP	no	no	
	Tapas de policarbonato para rotores angulares	PC	no	no	
	Tapas de polialómero para rotores angulares	PA	no	no	
	Tapas de polisulfona para rotores angulares	PSU	sí	sí	máx. 100 ciclos
Vasos y tapas	Vasos de aluminio	AL	sí	sí	
	Vasos de poliamida	PA	no	no	13035, 13296, 13299
	Tapas de polifenilsulfona	PPSU	sí	sí	máx. 100 ciclos
	Tapas de polisulfona	PSU	sí	sí	máx. 100 ciclos
Adaptador	Soportes de polialómero	PA	no	no	
	Soportes de policarbonato	PC	no	no	
	Soportes de polipropileno	PP	no	no	
Recipientes	Recipientes y frascos de acero inoxidable	--	sí	no	
	Recipientes de vidrio	--	sí	sí	
	Recipientes de polietileno	PE	no	no	
	Recipientes de Polyflor	PF	sí	sí	máx. 100 ciclos
	Recipientes de policarbonato	PC	no	no	
	Recipientes de copolímero de polipropileno	PPCO	sí	no	máx. 20 ciclos
	Recipientes de poliestireno	PS	no	no	
Otros accesorios	Pesos de tara de acero inoxidable para sistemas de bolsas de sangre	--	sí	no	

8 Mantenimiento y reparación

8.3 Tareas de reparación



PELIGRO

Durante las tareas de reparación que requieren la retirada del revestimiento existe el peligro de sufrir una descarga eléctrica o lesiones mecánicas.

- Las tareas de reparación están reservadas exclusivamente al personal especializado cualificado.
- Una vez finalizada cada medida de mantenimiento, el personal especializado cualificado deberá llevar a cabo una inspección final de acuerdo con las normas correspondientes.

La centrifugadora está expuesta a grandes cargas mecánicas. Para resistir un uso intenso, durante la fabricación se utilizan componentes de alta calidad. No obstante, puede producirse un desgaste no apreciable desde el exterior. Sobre todo los componentes de goma que forman parte, entre otras cosas, de la suspensión del motor están sometidos a un proceso de envejecimiento.

Por consiguiente recomendamos hacer revisar la centrifugadora en el marco de una inspección por parte del fabricante una vez al año en estado operativo y cada tres años en estado desmontado. Los elementos de amortiguación del motor se deben sustituir a los tres años.

Este servicio también se puede acordar en el marco de un contrato de mantenimiento.

Información y citas:

en Alemania:

Póngase en contacto con
Sigma Laborzentrifugen GmbH
An der Unteren Söse 50
37520 Osterode (Deutschland)
Tel. +49 (0) 55 22 / 50 07-44 44
E-mail: support.lab@sigma-zentrifugen.de

desde fuera de Alemania:

Póngase en contacto con nuestra sucursal en su país.
Encontrará la dirección en
www.sigma-zentrifugen.de → [Socios comerciales]



NOTA

- Si utiliza el servicio de atención al cliente, indique siempre el tipo de centrifugadora y el número de fábrica.

8.4 Devolución de componentes defectuosos

A pesar del cuidado que ponemos en la fabricación de nuestros productos, de vez en cuando es necesario devolver el aparato o un accesorio al fabricante.

Para poder tramitar una devolución de centrifugadoras, repuestos o accesorios de forma rápida y económica necesitamos datos completos y exhaustivos sobre el proceso. Para ello, cumplimente cuidadosamente todos los formularios que se indican a continuación y envíenoslos junto con el producto a:

Sigma Laborzentrifugen GmbH
An der Unteren Söse 50
37520 Osterode (Alemania)

1. Certificado de inocuidad del operador (declaración de descontaminación)

Como empresa certificada y debido a las disposiciones legales relativas a la protección de nuestros empleados y del medio ambiente estamos obligados a documentar la inocuidad de todas las mercancías recibidas. Para ello necesitamos una declaración de descontaminación.

- El formulario debe ser rellenado en su totalidad y firmado por el personal especializado autorizado.
- Pegue el original de forma bien visible en el exterior del embalaje.



NOTA

¡Si no presenta una declaración de descontaminación, le devolveremos el componente/aparato para nuestro descargo!

2. Formulario para la devolución de componentes defectuosos

En este formulario se introducen los datos del producto. Estos facilitan la asignación y permiten una tramitación rápida de la devolución. Si devuelve varios componentes en un solo paquete, deberá adjuntar a cada componente defectuoso la correspondiente descripción del fallo.

- Es necesaria una descripción detallada del fallo para poder realizar la reparación de forma rápida y económica.



NOTA

Si no describe el fallo en el formulario, el reembolso o abono no será posible. En este caso nos reservamos el derecho a reenviarle el componente/aparato para nuestro descargo, haciéndose usted cargo de los costes.

- A petición elaboraremos un presupuesto antes de realizar la reparación. Le rogamos que lo confirme cómo máximo a los 14 días. Si tras 4 semanas todavía no hubiese sido confirmado el presupuesto, le devolveremos el componente/aparato defectuoso para nuestro descargo, facturándole los coste originados.

8 Mantenimiento y reparación



El componente/aparato defectuoso se debe embalar de forma segura para el transporte; lo ideal es utilizar para el aparato el embalaje original. Si el producto no se envía con un embalaje adecuado, el nuevo embalaje para el transporte de retorno se realizará a su cargo.

Los formularios están disponibles online para su descarga en www.sigma-zentrifugen.de/es.html → [Servicio] → [Reacondicionamiento y reparación].

9 Eliminación

9.1 Eliminación de la centrifugadora



- Las centrifugadoras Sigma están identificadas según la Directiva 2012/19/UE con el símbolo que aparece al lado. Significa que el aparato no se debe eliminar con la basura doméstica.
- La empresa Sigma Laborzentrifugen GmbH acepta la devolución gratuita de estas centrifugadoras.
- El usuario es responsable de que el aparato esté descontaminado. Se debe adjuntar una declaración de descontaminación cumplimentada (ver cap. 8.4 - "Devolución de componentes defectuosos").
- Se deben tener en cuenta las demás disposiciones nacionales.

9.2 Eliminación del embalaje

- El embalaje sirve para devolver la centrifugadora para su eliminación o el embalaje se debe reciclar por materiales.
- Se deben tener en cuenta las disposiciones nacionales.

10 Datos técnicos

10 Datos técnicos

Fabricante:	Sigma Laborzentrifugen GmbH An der Unteren Söse 50 37520 Osterode (Alemania)	
Tipo:	Sigma 2-7	Sigma 2-7 IVD
N.º de pedido:	10226	10227
<u>Datos de conexión</u>		
Conexión eléctrica:	ver placa de características	
Clase de protección:	I	
Código IP:	20	
Consumo de potencia (kW):	0,21 (con 100-240 V / 50/60 Hz)	
Fusible de entrada (AF):	6,3 (con 220-240 V / 50/60 Hz)	
<u>Datos de rendimiento</u>		
Número máx. de revoluciones (min ⁻¹):	4 000	
Capacidad máx. (ml):	450 (30 x 15 ml)	
Campo gravitatorio máx. (x g):	2 540	
Energía cinética máx. (Nm):	1 821	
<u>Otros parámetros de ajuste</u>		
Rango de tiempo:	10 sec – 99 min 59 sec, ciclo corto, funcionamiento continuo	
<u>Datos físicos</u>		
Altura (mm):	293	
Altura con la tapa abierta (mm):	643	
Anchura (mm):	378	
Profundidad (mm):	535	
Peso (kg):	23	
Nivel de ruido (dB(A)):	55 (a velocidad máx.)	

10.1 Condiciones ambientales

- Los datos son válidos para una temperatura ambiente de +23 °C y una tensión nominal de ± 10 %.
- Utilización solo en interiores.
- Temperatura ambiente permitida +5 °C hasta +40 °C.
- Humedad relativa del aire máx. permitida 80 % de 5 a 31 °C, disminución lineal al 50 % de humedad relativa del aire a 40 °C.
- Altura máxima 2000 metros sobre el nivel del mar.

10.2 Documentación técnica

Por motivos de protección medioambiental no se ha adjuntado a este manual del operador la documentación técnica de esta centrifugadora (p. ej., esquemas de conexiones) ni las fichas de datos de seguridad de los fabricantes, p. ej., para lubricantes o refrigerantes.

Los documentos se pueden solicitar a nuestro departamento de servicio técnico.

11 Anexo

11.1 Programa de accesorios

El programa completo de accesorios está disponible online para su descarga en www.sigma-zentrifugen.de.

11.1.1 Radios de los rotores

Las indicaciones de la tabla de accesorios relativas al radio hacen referencia a los valores representados del rotor correspondiente. El cálculo del radio se describe en capítulo 2.2.2.1 - "Revoluciones, radio, aceleración centrífuga relativa".

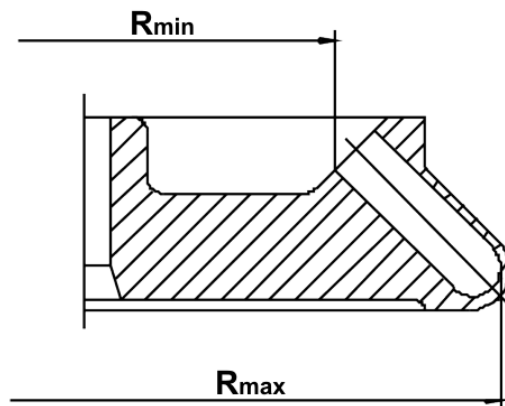

Fig. 16: Radio mínimo y máximo de un rotor angular

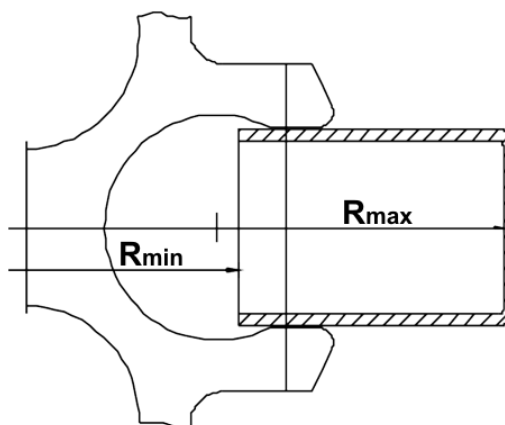

Fig. 17: Radio mínimo y máximo de un rotor oscilante

11 Anexo

11.2 Diagrama de revoluciones-campo gravitatorio

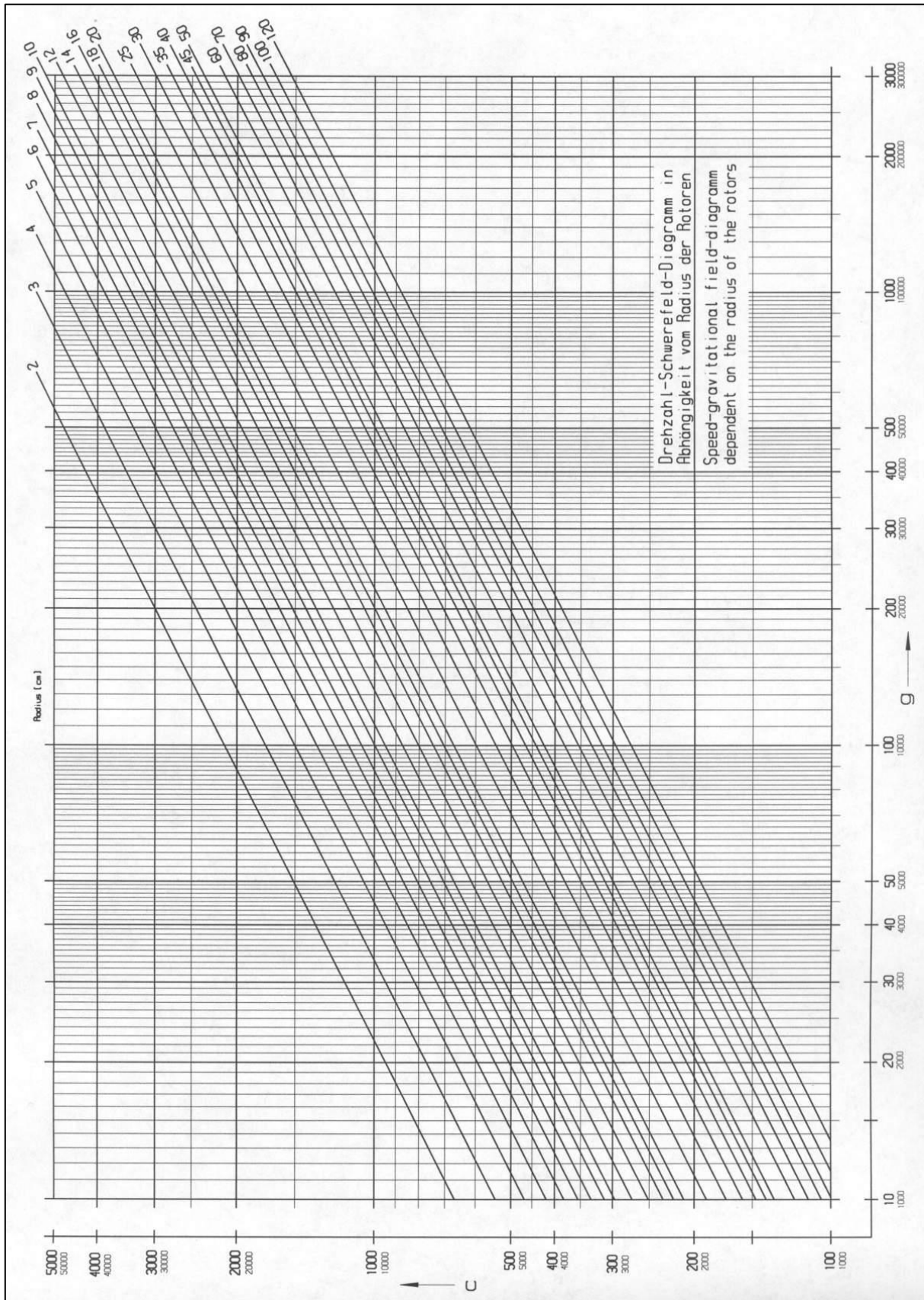

Fig. 18: Diagrama de revoluciones-campo gravitatorio

11.3 Tabla: Vida útil de rotores y accesorios

- Si no se indica lo contrario, el rotor y el vaso se deben retirar del servicio a los diez años. En casos individuales, se pueden seguir utilizando después de la comprobarlos el fabricante.
- Si existen indicaciones sobre el número máximo de ciclos **y** sobre la vida útil, será determinante la indicación que se produzca primero.
- Por motivos de seguridad, el rotor debe eliminarse después de 50 000 ciclos.

Rotor /Vaso	Ciclos	Vida útil ("Exp.Date")	Adecuado en centrifugadora	Notas
9100	35 000		4-16S, 4-16KS, 4-16KHS, 6-16S, 6-16HS, 6-16KS, 6-16KHS	
9366	15 000		4-5KL, 4-16S, 4-16KS, 4-16KHS, 6-16S, 6-16HS, 6-16KS, 6-16KHS	
11805		10 años	8KS, 8KBS	
11806		10 años	8KS, 8KBS	
12082		7 años	1-14, 1-14K	
12083		7 años	1-14, 1-14K	
12084		7 años	1-14, 1-14K	
12085		7 años	1-14, 1-14K	
12092		5 años	1-14, 1-14K	
12093		5 años	1-14, 1-14K	
12094		5 años	1-14, 1-14K	
12096		5 años	1-14, 1-14K	
12097		5 años	1-14, 1-14K	
12134		5 años	1-16, 1-16K	
12135		5 años	1-16, 1-16K	
12137		5 años	1-16, 1-16K	
12500		7 años	6-16S, 6-16HS, 6-16KS, 6-16KHS	
12600		7 años	6-16S, 6-16HS, 6-16KS, 6-16KHS	
13035			2-7	No engrasar el perno de soporte del rotor
13218	20 000		4-16S, 4-16KS, 4-16KHS, 6-16S, 6-16HS, 6-16KS, 6-16KHS	
13221	10 000		4-16S, 4-16KS, 4-16KHS, 6-16S, 6-16HS, 6-16KS, 6-16KHS	
13296	35 000	5 años	2-7, 2-16P, 2-16KL, 2-16KHL	No engrasar el perno de soporte del rotor
13299		5 años	2-7, 2-16P, 2-16KL, 2-16KHL, 3-30KS, 3-30KHS	No engrasar el perno de soporte del rotor
13635	25 000		6-16S, 6-16HS, 6-16KS, 6-16KHS	
13650	20 000		6-16S, 6-16HS, 6-16KS, 6-16KHS	
13845	20 000		8KS	
13850	10 000	10 años	8KS	
13860	15 000	10 años	8KBS	
91060	10 000		6-16S, 6-16HS	Se requiere software especial

11 Anexo

11.4 Tabla de resistencias



Las indicaciones se refieren a resistencias a 20 °C.

Medio	Fórmula	Concentración [%]	Concentración										
			HDP	PA	PC	POM	PP	PSU	PVC	PVC	PTF	NBR	AL
			Polietileno de alta densidad	Poliamida	Policarbonato	Polioximetileno	Polipropileno	Polisulfona	Polivinilcloruro, duro	Polivinilcloruro, blando	Politetrafluoretileno	Caucho de acrilonitrilo butadieno	Aluminio
– sin indicación													
1 resistencia excelente													
2 buena resistencia													
3 resistencia limitada													
4 no resistente													
Aceite mineral	–	100	1	1	1	1	1	1	1	-	1	1	1
Aceite para transformadores	–	100	1	1	3	3	1	1	1	-	1	1	1
Acetaldehído	C ₂ H ₄ O	40	3	2	4	2	3	4	4	-	1	4	1
Acetamida	C ₂ H ₅ NO	saturada	1	1	4	1	1	4	4	-	1	-	1
Acetato de etilo	C ₄ H ₈ O ₂	100	1	1	4	1	1	4	4	4	1	4	1
Acetona	C ₃ H ₆ O	100	1	1	4	1	1	4	4	-	1	4	1
Ácido acético	C ₂ H ₄ O ₂	10	1	4	1	1	1	1	1	1	1	2	1
Ácido acético	C ₂ H ₄ O ₂	90	1	4	4	4	1	3	1	4	1	-	1
Ácido bórico	H ₃ BO ₃	acuosa	1	3	1	2	1	-	-	-	1	1	1
Ácido cítrico	C ₆ H ₈ O ₇	10	1	1	1	2	1	1	1	1	1	1	1
Ácido cítrico	C ₆ H ₈ O ₇	50	1	3	1	2	1	-	-	-	1	1	1
Ácido clorhídrico	HCl	5	1	4	1	4	1	1	1	-	1	2	4
Ácido clorhídrico	HCl	concentrada	1	4	4	4	1	1	2	3	1	4	4
Ácido crómico	CrO ₃	10	1	4	2	4	1	4	1	-	1	4	1
Ácido fórmico	CH ₂ O ₂	100	1	4	3	4	1	3	3	1	1	2	1
Ácido fosfórico	H ₃ PO ₄	20	1	4	2	4	1	-	-	-	1	2	4
Ácido láctico	C ₃ H ₆ O ₃	3	1	3	1	2	1	1	2	-	1	1	1
Ácido nítrico	HNO ₃	10	1	4	1	4	1	1	1	-	1	4	3
Ácido nítrico	HNO ₃	100	4	4	4	4	4	-	4	-	1	4	1
Ácido oleico	C ₁₈ H ₃₄ O ₂	100	1	1	1	2	1	-	1	-	1	3	1
Ácido oxálico	C ₂ H ₂ O ₄ x 2H ₂ O	100	1	3	1	4	1	1	1	1	1	2	1
Ácido sulfhídrico	H ₂ S	10	1	1	1	1	1	1	1	3	1	3	1
Ácido sulfúrico	H ₂ SO ₄	6	1	4	1	4	1	1	1	-	1	2	3

Medio	Fórmula	Concentración [%]											
			HDP	PA	PC	POM	PP	PSU	PVC	PVC	PTF	NBR	AL
			Poliétileno de alta densidad	Poliamida	Policarbonato	Polioximetileno	Polipropileno	Polisulfona	Polivinilcloruro, duro	Polivinilcloruro, blando	Politetrafluoretileno	Caucho de acrilonitrilo butadieno	Aluminio
– sin indicación													
1 resistencia excelente													
2 buena resistencia													
3 resistencia limitada													
4 no resistente													
Ácido sulfúrico	H ₂ SO ₄	humeante	4	4	4	4	4	4	4	4	1	4	3
Acrilonitrilo	C ₃ H ₃ N	100	1	1	4	3	3	4	4	4	1	4	1
Agua clorada	Cl ₂ x H ₂ O		3	4	4	4	3	-	3	3	1	-	4
Alcohol alílico	C ₃ H ₆ O	96	1	3	3	2	2	2	2	4	1	1	1
Alcohol bencílico	C ₇ H ₈ O	100	3	4	4	1	4	4	2	-	1	4	1
Alumbre de cromo	KCr(SO ₄) ₂ x 12H ₂ O	saturada	1	2	1	3	1	-	1	-	1	-	3
Anilina	C ₆ H ₇ N	100	1	3	4	1	2	4	4	4	1	4	1
Benceno	C ₆ H ₆	100	3	2	4	1	3	4	4	-	1	4	1
Benzaldehído	C ₇ H ₆ O	100	1	3	4	1	1	3	4	4	1	4	1
Bicarbonato potásico	CHKO ₃	saturada	1	1	2	1	1	-	-	-	1	-	4
Bisulfito sódico	NaHSO ₃	10	1	1	2	4	1	-	-	-	1	1	1
Butanol	C ₄ H ₁₀ O	100	1	1	2	1	1	2	2	4	1	1	1
Butil acrilato	C ₇ H ₁₂ O ₂	100	1	2	4	2	3	4	4	4	1	-	1
Carbonato sódico	Na ₂ CO ₃	10	1	1	1	1	1	-	-	-	1	-	3
Ceras	–	100	-	1	1	-	1	-	-	-	1	-	1
Ciclohexanol	C ₆ H ₁₂ O	100	1	1	3	1	1	1	1	4	1	2	1
Cloro	Cl ₂	100	4	4	4	4	4	4	4	4	1	-	3
Clorobenceno	C ₆ H ₅ Cl	100	3	4	4	1	3	4	4	4	1	4	1
Cloroformo	CHCl ₃	100	3	3	4	4	3	4	4	4	1	4	3
Cloruro de aluminio	AlCl ₃	saturada	1	3	2	4	1	-	1	-	1	1	4
Cloruro de amonio	(NH ₄)Cl	acuosa	1	1	1	2	1	1	1	1	1	1	3
Cloruro de calcio	CaCl ₂	alcohólica	1	4	2	3	1	-	-	4	1	1	3
Cloruro de estaño (II)	SnCl ₂	10	1	4	2	2	1	-	-	-	1	1	4
Cloruro de etileno	C ₂ H ₄ Cl ₂	100	3	3	4	1	3	4	4	4	1	-	1
Cloruro de magnesio	MgCl ₂	10	1	1	1	1	1	1	1	1	1	1	1
Cloruro de mercurio (II)	HgCl ₂	10	1	4	1	3	1	1	1	1	1	1	4
Cloruro de tionilo	Cl ₂ SO	100	4	4	4	2	4	4	4	4	1	-	3
Cloruro ferroso	FeCl ₂	saturada	1	3	1	3	1	1	1	1	1	-	4
Cloruro sódico	NaCl	30	1	1	1	1	1	1	1	1	1	1	3

11 Anexo

Medio	Fórmula	Concentración [%]	Resistencia											
			HDP	PA	PC	POM	PP	PSU	PVC	PVC	PTF	NBR	AL	
– sin indicación														
1 resistencia excelente														
2 buena resistencia														
3 resistencia limitada														
4 no resistente														
Decano	C ₁₀ H ₂₂	100	-	1	2	1	3	-	-	-	1	2	1	
Diclorometano	CH ₂ Cl ₂	100	4	3	4	3	3	4	4	4	1	-	1	
Dimetil sulfóxido (DMSO)	C ₂ H ₆ SO	100	1	2	4	1	1	4	4	-	1	-	1	
Dimetilanilina	C ₈ H ₁₁ N	100	-	3	4	2	4	-	-	-	1	-	1	
Dimetilformamida (DMF)	C ₃ D ₇ NO	100	1	1	4	1	1	4	3	-	1	3	1	
Dioxano	C ₄ H ₈ O ₂	100	2	1	4	1	3	2	3	4	1	3	1	
Disulfuro de carbono	CS ₂	100	4	3	4	2	4	4	4	4	1	3	1	
Estireno	C ₈ H ₈	100	4	1	4	1	3	-	4	4	1	4	1	
Etanol	C ₂ H ₆ O	96	1	1	1	1	1	1	1	3	1	-	1	
Éter etílico	C ₄ H ₁₀ O	100	3	1	4	1	4	4	4	4	1	-	1	
Etilendiamina	C ₂ H ₈ N ₂	100	1	1	3	1	1	-	3	4	1	1	1	
Fenol	C ₆ H ₆ O	10	1	4	4	4	1	4	1	3	1	3	1	
Fenol	C ₆ H ₆ O	100	2	4	4	4	1	3	4	3	1	3	1	
Furfurol	C ₅ H ₄ O ₂	100	1	3	3	2	4	-	-	-	1	4	1	
Gasoil	–	100	1	1	3	1	1	-	1	3	1	1	1	
Gasolina	C ₅ H ₁₂ - C ₁₂ H ₂₆	100	2	1	3	1	3	3	2	-	1	1	1	
Glicerina	C ₃ H ₈ O ₃	100	1	1	3	1	1	1	1	2	1	1	1	
Heptano, n-	C ₇ H ₁₆	100	2	1	1	1	2	1	2	4	1	1	1	
Heptano, n-	C ₆ H ₁₄	100	2	1	2	1	2	1	2	4	1	1	1	
Hidróxido de amonio	NH ₃ + H ₂ O	30	1	3	4	1	1	2	1	-	1	-	1	
Hidróxido de potasio	KOH	30	1	1	4	3	1	1	1	1	1	-	4	
Hidróxido de potasio	KOH	50	1	1	4	3	1	1	1	1	1	-	4	
Hidróxido de sodio	NaOH	30	1	1	4	1	1	1	1	1	1	2	4	
Hidróxido de sodio	NaOH	50	1	1	4	1	1	1	1	-	1	2	4	
Isopropanol	C ₃ H ₈ O	100	1	1	1	1	1	1	1	4	1	-	2	
Mercurio	Hg	100	1	1	1	1	1	1	1	3	1	1	3	
Metanol	CH ₄ O	100	1	2	4	1	1	3	1	3	1	2	1	
Metiléster del ácido acético	C ₃ H ₆ O ₂	100	1	1	4	2	1	-	4	4	1	-	1	
Metiletilcetona (MEC)	C ₄ H ₈ O	100	1	1	4	1	1	4	4	4	1	4	1	

Medio	Fórmula	Concentración [%]	Concentración											
			HDP	PA	PC	POM	PP	PSU	PVC	PVC	PTF	NBR	AL	
– sin indicación														
1 resistencia excelente														
2 buena resistencia														
3 resistencia limitada														
4 no resistente														
Nitrato de plata	AgNO ₃	100	1	1	1	1	1	1	1	1	1	2	4	
Nitrato potásico	KNO ₃	10	1	1	1	1	1		-	-	1	1	1	
Nitrobenzeno	C ₆ H ₅ NO ₂	100	3	4	4	3	2	4	4	4	1	4	1	
Orina	–	100	1	1	1	1	1	-	1	1	1	-	2	
Ozono	O ₃	100	3	4	1	4	3	1	1	-	1	4	2	
Pentacloruro de fósforo	PCl ₅	100	-	4	4	4	1	-	4	4	1	-	1	
Permanganato potásico	KMnO ₄	100	1	4	1	1	1	-	1	-	1	3	1	
Peróxido de hidrógeno	H ₂ O ₂	3	1	3	1	1	1	1	1	-	1	3	3	
Peróxido de hidrógeno	H ₂ O ₂	30	1	4	1	4	1	1	1	-	1	3	3	
Petróleo	–	100	1	1	3	1	1	1	1	3	1	1	1	
Piridina	C ₅ H ₅ N	100	1	1	4	1	3	4	4	4	1	4	1	
Resorcinol	C ₆ H ₆ O ₂	5	1	4	2	3	1	4	2	-	1	-	2	
Sebo	–	100	1	1	1	1	1	1	1	1	1	1	1	
Solución de formaldehído	CH ₂ O	30	1	3	1	1	1	-	-	-	1	2	1	
Sulfato de aluminio	Al ₂ (SO ₄) ₃	10	1	1	1	3	1	1	1	1	1	1	1	
Sulfato de cobre	CuSO ₄ x 5H ₂ O	10	1	1	1	1	1	1	1	1	1	1	4	
Sulfato sódico	Na ₂ SO ₄	10	1	1	1	1	1	1	1	1	1	1	1	
Tetracloruro de carbono (TETRA)	CCl ₄	100	4	4	4	2	4	4	4	4	1	3	1	
Tetrahidrofurano (THF)	C ₄ H ₈ O	100	3	1	4	1	3	4	4	4	1	3	1	
Tetrahidronaftaleno	C ₁₀ H ₁₂	100	3	1	4	1	4	4	4	4	1	-	1	
Tintura de yodo	I ₂		1	4	3	1	1	-	4	4	1	1	1	
Tolueno	C ₇ H ₈	100	3	1	4	1	3	4	4	4	1	4	1	
Tricloroetano	C ₂ H ₃ Cl ₃	100	3	3	4	2	4	4	4	4	1	4	4	
Tricloruro de antimonio	SbCl ₃	90	1	4	1	4	1	-	1	-	1	-	4	
Urea	CH ₄ N ₂ O	10	1	1	1	1	1	-	-	-	1	1	1	
Vinos	–	100	1	1	1	2	1	1	1	1	1	-	4	
Xileno	C ₈ H ₁₀	100	3	1	4	1	4	4	4	4	1	4	1	

11 Anexo

11.5 Declaración de conformidad CE



DECLARACIÓN DE CONFORMIDAD CE

El producto que se indica a continuación se ha desarrollado, diseñado y fabricado de acuerdo con los requisitos básicos de seguridad y salud pertinentes de las normas y directivas CE mencionadas.

Esta declaración pierde su validez si se realizan modificaciones no autorizadas o si el aparato se destina a un uso distinto del previsto.

<i>Denominación del producto:</i>	Centrifugadora de laboratorio
<i>Tipo de producto:</i>	Sigma 2-7 Sigma 2-7 Cyto
<i>Número de pedido:</i>	10226 10228
<i>Directivas:</i>	Directiva de máquinas 2006/42/CE Directiva de baja tensión 2014/35/UE Directiva CEM 2014/30/UE Directiva RoHS (UE) 2015/863
<i>Normas:</i>	EN 61010-2-020:2017 EN IEC 61000-3-2:2019 EN 61000-3-3:2020 EN 61326-1:2013

Sigma Laborzentrifugen GmbH

An der Unteren Söse 50
37520 Osterode
Alemania

Encargado de la documentación:
Eckhard Tödteberg

Osterode, 22-02-2022



Gerente

11 Anexo



DECLARACIÓN DE CONFORMIDAD CE

Denominación del producto:	Centrifugadora de laboratorio
Nombre del producto:	Sigma 2-7 IVD
Números de artículo:	10227
UDI básico según Anexo VI parte C:	426073439IVD01001JQCJ4
Fabricante:	Sigma Laborzentrifugen GmbH An der Unteren Söse 50 37520 Osterode Alemania
Single Registration Number (SRN):	DE-MF-000009414

Nosotros, como fabricantes de los aparatos, asumimos la responsabilidad exclusiva y declaramos por la presente que los productos anteriormente mencionados cumplen las disposiciones de los siguientes reglamentos/directivas.

Reglamentos:	(UE) 2017/746 sobre productos sanitarios de diagnóstico in vitro
Directivas:	Directiva RoHS (UE) 2015/863
Clase de riesgo según Anexo VIII:	Clase A

Osterode, 02-02-2022

Gerente

11 Anexo

12 Índice alfabético

A

Abrir la tapa	32
Accesorios de plástico, limpieza y mantenimiento.....	48
Accesorios, limpieza y mantenimiento	48
Aceleración centrífuga relativa (ACR) ..	14, 37
Ácido.....	22, 47, 48
ACR	37
Adaptador	35, 48
Agua de condensación	30
Alimentación eléctrica	30
Almacenamiento	28
Almacenamiento y transporte.....	28
Alteraciones estructurales.....	21, 53
Alteraciones visibles de la estructura en la superficie.....	49
Apagado	42
Apertura automática de la tapa	40

B

Base	22, 47, 48
Bloqueo de la tapa.....	27
Bloqueo de teclas	41

C

Caída de la corriente.....	44
Campo gravitatorio.....	58
Capa de eloxal.....	48
Capacidad.....	58
Cargas térmicas.....	30, 47
Centrifugado con capacidad reducida	34
Centrifugado con recipientes de diferentes tamaños	34
Centrifugado de sustancias infecciosas, tóxicas, radioactivas o patógenas.....	21
Centrifugadora, limpieza y mantenimiento .	47
Centrifugadora, vida útil	24
Cerrar la tapa.....	32
Certificado de inocuidad del operador.....	55
Circunstancias importantes.....	16
Clase de protección	30, 58
Clotting time.....	40
Código IP	58

Comportamiento en caso de peligros y accidentes	27
Comprobación del conductor de tierra	27
Condiciones ambientales.....	58
Condiciones de almacenamiento	28
Conexión eléctrica	58
Conservación por parte del usuario.....	47
Consultas sobre repuestos	46
Consumo de potencia	12, 58
Contacto en el caso de problemas técnicos	46
Contaminación.....	21, 47, 48
Control del sistema	27
Corrosión	35, 48, 52
Corrosión por presión ver también Corrosión	49

D

Datos técnicos	58
Declaración de conformidad CE.....	10, 67
Declaración de descontaminación	55, 57
Decoloración.....	53
Deformación de los recipientes.....	53
Densidad	14
Derechos de autor	10
Desbloqueo de emergencia	44
Descarga de formularios	56
Desconexión por desequilibrio	50
Desequilibrio	34, 35, 45
Desgaste	54
Desinfección de la cámara del rotor y los accesorios	52
Devolución de centrifugadoras, repuestos o accesorios.....	55
Devolución de componentes defectuosos..	55
Diagrama de revoluciones-campo gravitatorio	60
Dimensiones	28
Directiva 2002/96/CE	57
Disolventes	22, 47, 48
Disposiciones relativas a la prevención de accidentes	9
Dispositivos de seguridad	27
Distancia de seguridad	20, 30

Índice alfabético

Distinta vida útil de rotores y accesorios	23, 24	Formulario para la devolución de componentes defectuosos.....	55
Documentación.....	10	Fragmentos de vidrio	52
Documentación técnica.....	58	Fugas.....	53
E		Funcionamiento continuo	38
Eje del motor.....	47	Funcionamiento de corta duración	38
Ejemplos de aplicación	13	Funciones de arranque y parada suave	40
El cierre de la tapa no está correctamente cerrado.....	43	Fusible de entrada	12, 58
Electricista	18	Fusibles en la instalación del cliente	31
Eliminación de la centrifugadora	57	G	
Eliminación de los pequeños fragmentos de vidrio y del polvo metálico de la cámara del rotor.....	52	Garantía y responsabilidad	9
Eliminación del embalaje	57	Grasa de alto rendimiento para pernos de soporte	50
Embalaje.....	29	Grasa para pernos de soporte	49
Encendido.....	32	Guardar los ajustes actuales.....	42
Enchufe de red no insertado	43	I	
Energía cinética	12, 58	Importancia del manual del operador	9
Envío a ultramar	28	Indicaciones de peligro	9, 33, 35
Error de comunicación	45	Indicaciones de seguridad informales	19
Error de desequilibrio.....	45	Indicaciones de seguridad relativas al centrifugado	22
Error de parámetro.....	45	Indicaciones de seguridad y de peligro	9, 33, 35
Error de procesamiento.....	45	Indicaciones de transporte	28
Error de tapa.....	45	Iniciar un centrifugado.....	37
Error de temperatura.....	45	Inserción de accesorios	34
Error del motor.....	45	Inserción de rotores y accesorios.....	33
Error del sistema.....	45	Inserción de un rotor	33
Error del tacómetro	45	Inspección por parte del fabricante	54
Error en EEPROM	45	Instalación y conexión.....	30
Esterilización de la cámara del rotor y los accesorios.....	52	Interfaz de usuario	36
Esterilización en autoclave.....	53	Interrumpir un centrifugado	37
Estructura de la centrifugadora	11	Interrumpir un proceso de frenado	37
Explicación de los símbolos e indicaciones	16	Interruptor de red	32, 43
Extracción de un rotor	33	Interruptor de red apagado	43
F		L	
Fabricante.....	12, 58	La centrifugadora frena durante el ciclo	43
Fallos	43	La centrifugadora no se pone en marcha... ..	43
Fallos generales	43	La junta se pega	43
Fallos y localización de errores	43	Limpieza de la centrifugadora	47
Fecha de fabricación.....	12	Limpieza de los orificios de rotores angulares	48
Fichas de datos de seguridad	58	Llamar a programas almacenados.....	42
Formación de corrosión	23, 24, 47	Localización de errores	43
Formación de grietas	48, 49		

Los cierres de la tapa no se han desbloqueado correctamente 43	Protección contra descargas eléctricas 20
Lugar de instalación..... 30	Protección contra incendios 21
Lugar de utilización 9	Puntos de presión 49
M	Q
Marca CE según la Directiva 2006/42/CE .. 15	Quick run 38
Medidas de precaución durante el mantenimiento de los accesorios. 48	R
Mensaje de error..... 43	Radiación solar 47
Modelo..... 12	Radiación UV 30, 47
Modificar el tiempo de ejecución durante el ciclo..... 38	Radio 14
Modificar el valor de revoluciones/ACR durante el ciclo 37	Radios de los rotores 59
Modo de funcionamiento..... 13	Rango de tiempo..... 58
Monitorización de parada..... 27	Ranuras de ventilación 30
N	Recipientes 35
Ninguna indicación en la pantalla..... 43	Recipientes de diferentes tamaños 35
Nivel de ruido..... 58	Recipientes de vidrio..... 35
No es posible abrir la tapa 43	Recubrimiento del rotor Comfort 25
No hay tensión de red..... 43	Recubrimiento del rotor Sigma Comfort 25
No se alcanza el valor de temperatura..... 43	Reglas y disposiciones relativas a la prevención de accidentes 9
No utilización de la centrifugadora 21, 42	Requisitos del personal..... 18
Normas y disposiciones 10	Resistencia de los plásticos 22
Número de fábrica 46, 54	Resistencia de los plásticos frente a los productos químicos 48
Número de serie 12	Resistencia térmica permanente..... 52
P	Responsabilidades del operador..... 17
Pantalla..... 36	Retardo de inicio 40
Peligro inminente 16	Revoluciones 12, 14, 37, 58
Pernos de soporte, limpieza y mantenimiento 50	Ropa de protección..... 21
Pernos no engrasados 50	Rotores y accesorios aprobados..... 20, 22
Personal especializado 18	Rotores y accesorios con distinta vida útil..... 23, 24, 61
Peso 28	Rotores, limpieza y mantenimiento 49
Placa de características 12, 30	Rotulación del aparato 15
Posible peligro 16	Rotura de vidrio 52
Posible situación peligrosa..... 16	S
Presupuesto..... 55	Seguridad de los rotores y accesorios 23
Prevención de accidentes 9	Seguridad durante el funcionamiento..... 48
Primera puesta en marcha..... 32	Seguridad eléctrica 20
Principio de centrifugado..... 13	Seguridad mecánica 20
Producto descontaminante 47, 48	Seguridad química y biológica 21
Productos de limpieza..... 52	Seguro de transporte 29
Productos desinfectantes..... 52	Selección del rotor 39
Programa 42	Señal acústica 41
	Signos de corrosión 20, 49

Índice alfabético

Soporte múltiple	35	Términos y condiciones generales	9
Soportes múltiples, limpieza y mantenimiento	49	Tiempo de aceleración, ver también	40
Sustancias explosivas	21	Tiempo de ejecución	38
Sustancias infecciosas	21, 52	Tiempo de frenado, ver también	40
Sustancias inflamables	21	Tipo	58
Sustancias intensamente corrosivas	21	Tipo de centrifugadora	46, 54
Sustancias patógenas	21, 47, 52	Tipo de conexión	30
Sustancias peligrosas	22, 52	Tono de tecla	41
Sustancias radioactivas	21, 47	U	
Sustancias tóxicas	21, 47	Unidad de control Spincontrol Basic	36
T		Uso de recipientes de vidrio	35
Tabla		Uso previsto	9
Vida útil de rotores y accesorios . 23, 24, 61		Usuarios	18
Tabla de mensajes de error	45	V	
Tabla de resistencias	62	Vaso	35
Tareas de mantenimiento	47	Vasos, limpieza y mantenimiento	49
Tareas de reparación	54	Vida útil de la centrifugadora	24
Temperatura ambiente	58	Vida útil de los accesorios	53
Tensión de alimentación	30	Vida útil de rotores y accesorios 23, 24, 61	
Tensión de red	20	Volumen de suministro	10
Tensión de servicio	30	Z	
Tensión nominal	12, 58	Zona de seguridad	22